

dyson pure hot+cool

取扱説明書

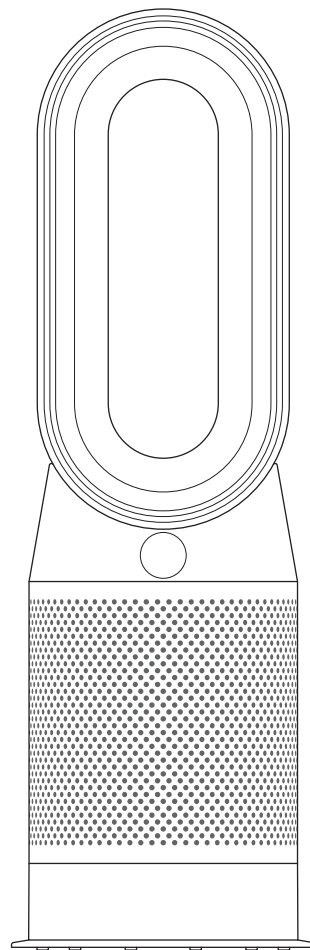

# 目次

## ご使用前にお読みください

- 4 保証登録
- 5 Dyson Link アプリへの接続
- 6 安全上のご注意-必ずお守りください
- 10 組み立て
- 11 操作
- 12 情報メニュー
- 14 オート(自動)モード
- 15 温度
- 16 首振り
- 17 風量と送風方向
- 18 スリープタイマー
- 19 ナイトモード

## お手入れ

- 20 グラスHEPAフィルターの交換
- 22 活性炭フィルターの交換
- 24 お手入れ

## 重要事項

- 25 トラブルシューティング
- 26 その他の重要事項

このたびはダイソン空気清浄ファンヒーターをご購入いただきましてありがとうございます。

## Dyson Link アプリを使ってすべてをコントロール

ステップに沿ってセットアップいただくと、サポートをご利用いただけます。

動作設定とスケジュール設定ができます。

空気質をモニターし記録できます。

自動更新により、ソフトウェアを常に最新の状態に維持できます。

## Dyson Link アプリをダウンロード

App StoreまたはGoogle PlayからDyson Link アプリをダウンロードしてください。アプリを開き、画面上の手順に従って新規アカウントを作成してください。



その他情報およびサポート関連のお問い合わせ

ダイソンお客様サービス

0120-5242-721

www.dyson.co.jp

AppleおよびAppleロゴは米国およびその他の国でApple Inc.の商標として登録されています。App Storeは米国およびその他の国でApple Inc.のサービスマークとして登録されています。Google PlayおよびGoogle Playのロゴは、Google Inc.の商標です。

## 保証登録

# 2年間のメーカー保証をお受けいただくために ご登録をお願いします。

製品は、購入日から2年間のメーカー保証が適用されます。保証には、修理にともなう部品代や作業費用を含みます（フィルターは、保証適用外です）。

弊社製品に関するご相談やお問い合わせは、<ダイソンお客様相談室>までご連絡ください。専門スタッフが対応致します。

修理のご依頼も、<ダイソンお客様相談室>にご連絡ください。保証期間内であれば、無償にて修理を行います。その際、製品製造番号（シリアルNo.）やご購入日、ご購入店舗をお知らせください。

製品製造番号（シリアルNo.）は、本体底面に貼付された製品ラベルをご確認ください。



### スマートフォンで登録

Dyson Link アプリへの接続を行う際、保証登録手続きを行えます。

今後の参考のために、製品製造番号（シリアルNo.）をここに控えておいてください。

製品ラベルサンプルイメージ（詳細は実物と異なります。）



### オンライン登録

www.dyson.co.jp からオンラインでご登録いただけます。

## Dyson Link アプリへの接続



### Dyson Link アプリでできること

Dyson Link アプリは、室内外の空気質をモニターし、汚染物質（PM2.5、PM10、VOC、二酸化窒素等）・室温・湿度の履歴やフィルター寿命を検知し、お知らせします。お使いのデバイスから本体の操作、スケジュール設定、製品本体のカスタマイズ設定を行えます。



Bluetooth®ワードマークおよびロゴは、Bluetooth SIG, Inc.が所有する登録商標であり、ダイソンはこれらのマークをライセンスに基づいて使用しています。



### Dyson Link アプリへの接続方法

この欄にご家庭のWi-Fiパスワードを書き留めてください。

Wi-Fi は初期状態で有効になっています。本製品本体の「電源 オン/オフ」ボタンを5秒長押しすると、Wi-Fiを有効または無効にできます。本製品の電源プラグをコンセントに差し込み、電源を入れます。お使いのデバイスがDyson Link アプリに対応していること、電源がオンになっていること、Wi-Fiネットワークに接続された状態であること、Bluetooth® wireless technologyが有効であることを確認してください。Dyson Link アプリをまだダウンロードしていない場合は、App StoreまたはGoogle Playからダウンロードしてください。まだアカウントをお持ちでない場合は、Dyson Link アプリを開いて、手順に従つ

て新規アカウントを作成してください。画面に表示される手順に従って本製品とDyson Link アプリの接続を行ってください。

接続完了後、お使いのデバイスで本製品の操作、スケジュール設定、モニタリング、カスタマイズ、またソフトウェアの自動アップデートをご利用いただけます。Dyson Link アプリのダウンロードまたはデバイスとのペアリングができない場合：お使いのデバイスがWi-Fiネットワークに接続されていること、Bluetooth® wireless technologyが有効であることを確認した後、ダウンロードまたはペアリングを再度試みてください。

Dyson Link アプリのダウンロードまたはお使いのデバイスと本製品とのペアリングの問題が解決しない場合、<ダイソンお客様相談室>にお問い合わせください。Dyson Link アプリに関するさらに詳しい情報や製品をDyson Link アプリへ接続する方法は、www.dyson.co.jpをご覧ください。

## 安全上のご注意 – 必ずお守りください

本製品をご使用になる前に、取扱説明書および本製品に記載されている説明と警告マークのついた事項をすべてお読みください。

お使いになる方や他の方への危害、財産への損害を未然に防ぐために、電気製品を使用する場合は、以下の警告および基本的な注意事項を必ず守ってください。

### ⚠安全上の警告・注意

以下の警告および注意事項に従わない場合は、人の死亡やけが、または物的損害が発生する恐れがあります。(物的損害とは、家屋・家財・ペットなどへの損害を意味します。)

1. 電源プラグはコンセントに直接差し込んでください。延長コードの使用、たこ足配線は絶対におやめください。異常発熱し、発火原因になります。
2. 1つのコンセントに差し込み口が2口以上ある場合、本製品のみを単独で使用し、他の機器と併用しないでください。異常発熱や発火の原因になります。
3. 電源プラグがしっかりとコンセントに差し込めない場合、またはコンセント内部の劣化など

によって電源プラグが異常に熱くなる場合は、コンセントの修理が必要となる可能性があります。その場合は、専門の業者に問い合わせ、コンセントの修理を行ってください。注意：ヒーターは他の電化製品よりも多くの電流を要します。他の製品の使用ではコンセントが熱を持たない場合でも、発熱することがあります。定期的に電源プラグとコンセントが熱を持っていないか確認するようにしてください。

4. 温風モードでご使用の場合、本製品は使用中および使用後しばらくは高温になります。やけどをする恐れがありますので、熱い部分が肌に触れることがないようにご注意ください。
5. 電源プラグがコンセントに差し込まれている際には、本体の正面から家具、枕、寝具、紙、衣類、カーテンなどの可燃物を、少なくとも90cm離してください。また、側面や背面からも十分に離してご使用ください。
6. 3歳以上8歳未満のお子様は、本製品が製品の性質上想定される安全な場所に設置され、保護者の方が本製品の安全な使用方法をお子様にご理解いただける場合のみ、本製品の電源のオン/オフ操作のみ行えます。3歳以上8歳未満のお子様には、本製品の電源のオン/オフ操作を除いて、電源プラグの抜き差し、製品操作、掃除やメンテナンスを含む一切の操作を行わ

せないでください。注意 – 本製品には非常に熱くなる部分があり、やけどの原因になる恐れがあります。お子様や保護が必要な方がいる場所では、特に注意してください。

7. 本製品は、本製品の使用に関して保護者の指示・監督を受けない限り、身体能力又は感覚・精神的能力が減弱している方(お子様を含む)が単独で使用することはできません。指示・監督を受けない限り、お子様が本製品のお手入れおよびメンテナンスを行うことはできません。
8. 使用前に本製品が手順に従って完全に組み立てられていることを確認してください。また、本製品を分解しないでください。
9. お子様のいるところで使用する場合は、十分注意してください。お子様が本製品で遊ばないように注意を払ってください。
10. 本取扱説明書記載の方法でご使用ください。本取扱説明書あるいはダイソンお客様相談室の指示以外の修理や整備は行わないでください。特に電源プラグ、電源コードを加工したり、修理、整備を行わないでください。
11. 水気のない場所でのみ使用してください。屋外や表面が濡れている場所では使用しないでください。浴室、洗濯機付近、同様の屋内の場所では使用しないでください。浴槽や水が溜まっているところに落下する恐れがあるよう

な場所での使用は避けてください。濡れる可能性のある場所、バスタブ、シャワー、またはスイミングプールの周辺で使用したり、保管しないでください。

12. 濡れた手で電源プラグや本製品を触らないでください。
13. 本製品内部には高温になる部分があります。ガソリン、ペンキ、または引火性液体が使用、または保管されている場所、あるいはそれらが気化する可能性のある場所では、本製品を使用しないでください。芳香剤や、それに準じた製品と一緒に、あるいはそれらの近くで使用しないでください。
14. 本製品をコンセントの真下には置かないでください。
15. 電源コードや電源プラグが破損した状態で本製品を使用しないでください。使用中に破損が見受けられた場合は、直ちに運転を止め、必ず<ダイソンお客様相談室>にご連絡ください。電源コードや電源プラグの破損については、感電やけがの原因となる恐れがあるため、必ず弊社に修理をご依頼ください。
16. 本製品を落として破損したり、屋外に放置したり、液体に接触するなどしてうまく機能しない場合、必ず<ダイソンお客様相談室>にご連絡ください。

17. 電源コードを引っ張ったり、重いものを載せたりしないでください。電源コードは熱を帯びたものに近づけないでください。
18. 電源コードをカーペットやラグの下に通したり、配線カバーの使用は避けてください。電源コードにつまずいて転倒するようなことがないよう、人の良く通る場所には電源コードを配線しないでください。
19. 開口部を塞いだ状態で、本製品を使用しないでください。 airflowを妨害するようなホコリやゴミ、糸くず、髪の毛などは取り除いてください。また、本製品の開口部に物を挿入しないでください。感電や火災、製品破損の原因となる恐れがあります。
20. ベッドや布団の上などの柔らかく不安定な場所では、本製品の開口部がふさがれてしまう恐れがあるため使用を避けてください。
21. 過熱や火災の危険性を避けるためにも、本製品に布など燃えやすいものをかけないでください。
22. 最大限の効果を得るために、本製品を部屋の隅に置く場合は、壁から1m以上離してご使用ください。
23. コンセントから抜くときは、必ず電源プラグを持って抜いてください。電源コードを引っ張らないでください。

24. お手入れの際は、洗剤やツヤ出し剤は使用しないでください。またお手入れは必ず電源プラグを抜いた状態で行なってください。
25. 本製品を持ち運ぶ際は、円形パーツではなく、必ず本体のベース部分を持ってください。
26. 電源プラグを抜く前に本製品の電源をオフにしてください。長期間使用しない場合、コンセントから電源プラグを抜いてください。また電源コードにつまずいて転倒するようなことがないよう、使用時以外は電源コードをまとめておいてください。
27. 火気や熱源に近づけないでください。
28. 消臭スプレーや芳香剤、またはそれらに準ずるものとの併用は避けてください。フィルター、またはフィルターの近くに直接香水などを噴射/塗付しないでください。アロマオイルや化学薬品は本製品の近くには置かないでください。
29. 警告:化学火傷および窒息の危険 電池はお子様の手の届かないところに置いてください。本製品にはリチウムボタン電池/コイン形電池が使用されています。新品または使用済みのリチウムボタン電池/コイン形電池を飲み込んだり体内に入れた場合、深刻な体内火傷を引き起こし、2時間ほどで死に至る恐れがあります。リモコンの電池収納部は常に完全に閉じるようにしてください。電池収納部が確実に

に閉じない場合は本製品の使用中を中止し、電池を取り出し、お子様の手の届かないところに置いてください。電池を飲み込んだ、または体内に入れたと思われる場合は、ただちに医師の診察を受けてください。

## 安全上の警告・注意

本製品とリモコンには磁石を使用しています。

30. ペースメーカーや除細動器は、強い磁界により影響を受ける可能性があります。ご自宅でペースメーカーや除細動器をご使用されている方がいらっしゃる場合は、リモコンを衣類のポケットに携帯したり、ペースメーカー・除細動器の周辺に保管しないでください。

31. クレジットカードや磁気系の記憶メディアなども磁石の影響を受ける恐れがあります。本製品や、リモコンには近づけないようにしてください。

## 本取扱説明書を大切に保管してください

本取扱説明書に従わない使用に基づく事故や物品への被害に関しては一切責任を負いかねます。予めご了承ください。

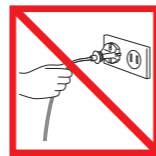

電源コードを引っ張らないでください。

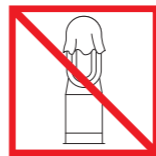

過熱や火災の危険性を避けるためにも、本製品に布など燃えやすいものをかけないでください。

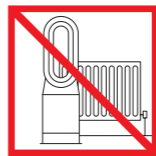

熱源の近くで保管しないでください。



火気に近づけないでください。(収納時を含む)



円形パーツを持って持ち運ばないでください。円形パーツはハンドルではありません。



フィルター、または本製品の近くで、消臭スプレーや香水などの香りを放つ製品を噴射しないでください。

## 組み立て

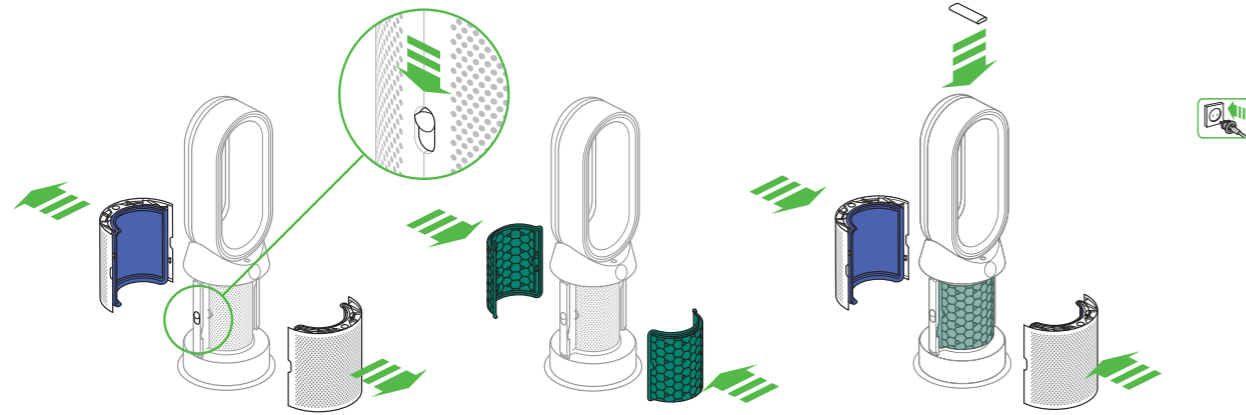

両手で本製品のベースの部分のみを持つように注意して、箱から本製品を取り出してください。

円形パーツを持って持ち上げないでください。

フィルターカバーの両側にあるボタンを下にスライドさせてください。

フィルターカバーは、グラスHEPAフィルターが取り付けられた状態で外れます。

保護包装から活性炭フィルター(2個)を取り出して、本製品本体に取り付けてください。

フィルターの左右のくぼみを持ち、本体側のツメにしっかりとハマるまで押し込んでください。フィルターの周りのゴムパーツが、本体と密着していることを確認してください。

フィルターカバーを本体に取り付け、所定の位置にはめこんでから、「カチッ」という音がするまで優しく押し込んでください。

リモコン操作面を下に向けて本製品の上部に取り付けてください。

電源プラグを差し込んで、電源をオンにしてください。

## 操作

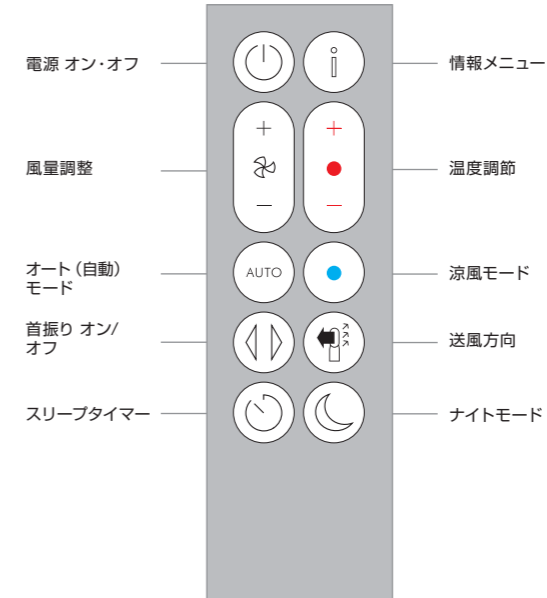
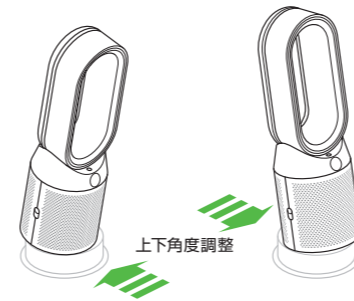
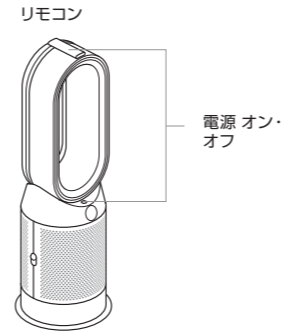

## 連続モニタリング

連続モニタリング機能を有効にすると、本製品は、室内の空気質、室内温度、室内湿度の情報を収集します。LCDディスプレイとDyson Link アプリでご確認いただけます。

連続モニタリング機能は、初期状態では無効になっています。

一旦、連続モニタリング機能を有効にすると、手動で切り替えない限り、有効の状態が続きます。

連続モニタリング機能の有効/無効を切り替えるには、リモコンの「オート(自動)モード」ボタンを5秒間長押ししてください。

連続モニタリング機能の有効/無効の状態は、LCDディスプレイでご確認いただけます。

# 情報メニュー

リモコンの「情報メニュー」ボタンを押すと、本体ディスプレイの画面がスクロールし本製品の稼働状況を確認することができます。

このメニューは、空気中の汚染物質・温度・湿度などの情報を表示します。

特定の汚染物質が原因で空気質が低下した場合、本体ディスプレイの画面にその汚染物質のマークが表示されます。

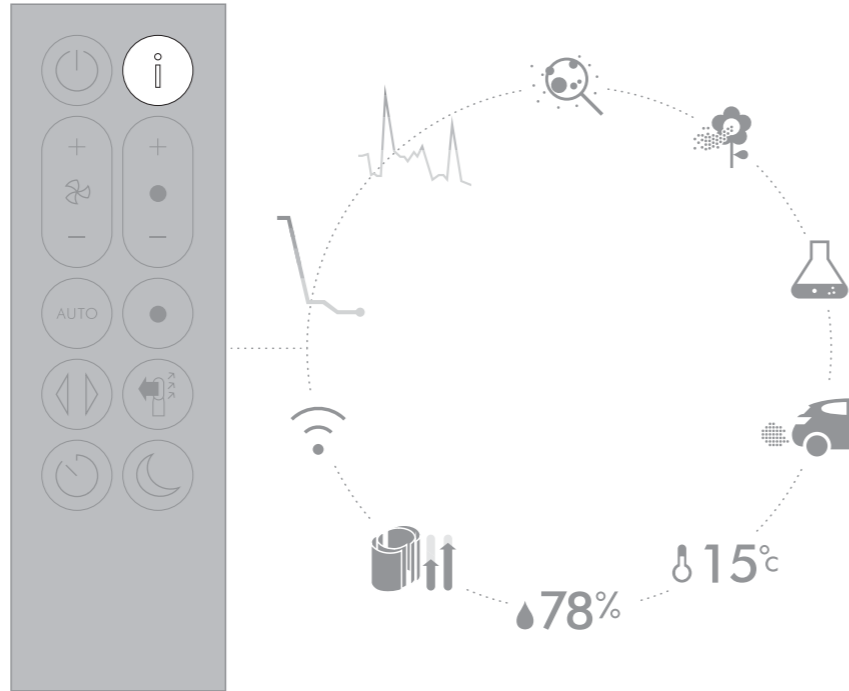

**室内の空気質 - 直近12秒**  
直近の12秒間の空気質データをグラフで表示します。



**室内の空気質 - 24時間**  
15分間隔で収集した過去24時間の空気質データをグラフで表示します。



**粒子状物質 (PM2.5)**  
空気中に浮遊している $2.5\mu\text{m}$ 以下の微粒子です。たばこの煙や排気ガス、バクテリアおよびアレル物質が含まれます。



**粒子状物質 (PM10)**  
空気中に浮遊している $10\mu\text{m}$ 以下の微粒子です。ホコリ、カビ、花粉およびアレル物質が含まれます。



**揮発性有機化合物 (VOC)**  
VOCは、揮発性の有機化合物の総称です。主に清掃用品、塗料および新しい家具から発生する場合があります。



**二酸化窒素および他の酸ガス**  
燃焼によって空気へ放出される有害となりうるガスです。例えば、調理中に発生するガス、自動車の排気ガスなどです。



**室内温度**  
快適な環境を維持するために室内温度をモニターします。



**室内湿度**  
快適な環境を維持するために室内湿度をモニターします。

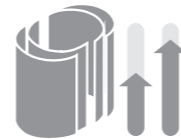

**フィルター**  
ディスプレイが各フィルターの残り寿命と、フィルターの交換が必要な場合をお知らせします。



**Wi-Fi**  
Wi-Fiネットワークへの接続状態を表示します。

## オート（自動）モード

オート（自動）モードを選択すると、内蔵センサーのインテリジェント機能が、空気質に応じて本製品の設定を調整します。

目標とする空気質のレベルに到達したことをセンサーが感知すると、本製品は動作を休止します。

この間もセンサーは空気質のモニターを続け、空気質が悪化すると本製品を元の運転状態に切り替えます。



## 温度

温度調節ボタンを使用し、お好みの室温に設定してください。

本製品は、設定室温に到達するまで自動的に温度を調整します。

風量は、手動もしくは自動で調整できます。オート（自動）モードを使用すると、空気清浄と暖房を同時に行い、空気清浄と設定温度に到達するために適した風量に調節します。

涼風モードボタンを押すと、涼風に切り替えることができます。風量は手動で1～10まで変更できます。

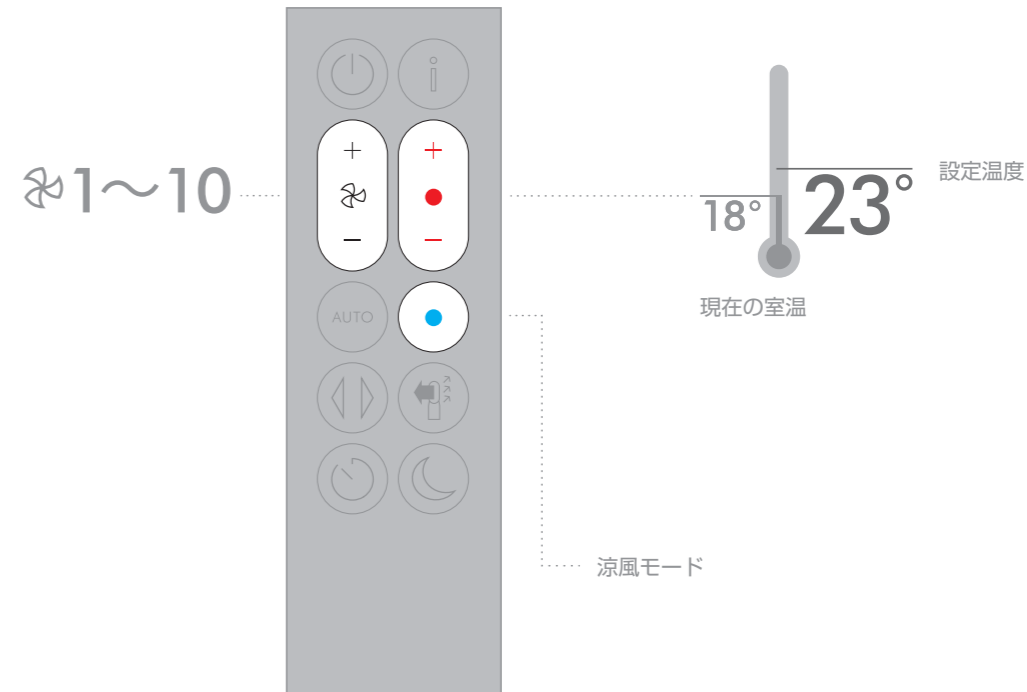



## 首振り

「首振り オン/オフ」ボタンを複数回押すと、0° から350° までの首振り角度が設定できます。

Dyson Linkアプリでも首振り角度を設定できます。

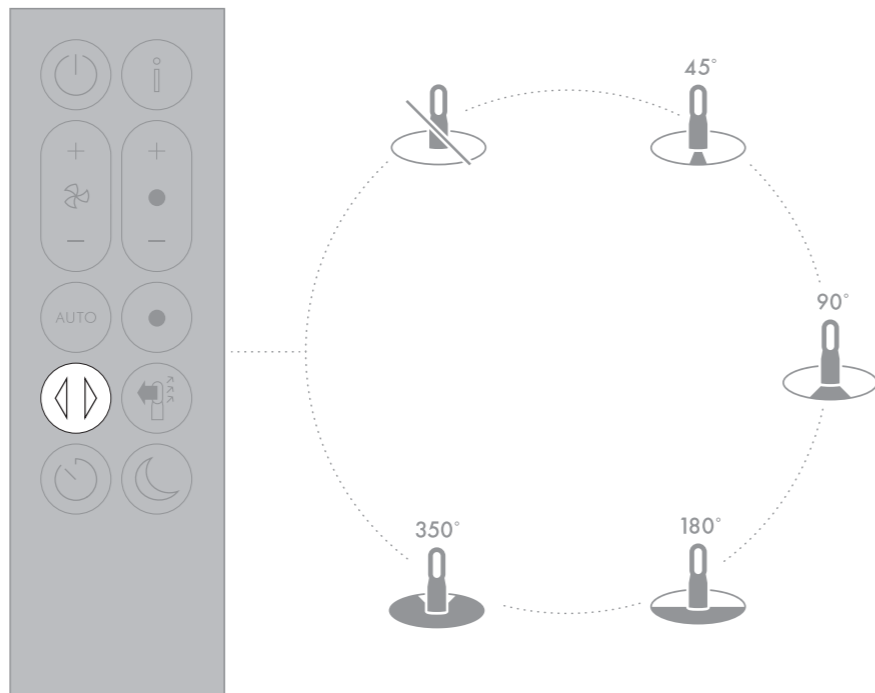

## 風量と送風方向

送風方向をいずれに設定しても（正面もしくは背面）、空気清浄は連続的に行われます。送風方向ボタンを押して設定してください。

風量の増減調整を行うには、「風量」ボタンを押してください。

温風モードは、送風方向を正面に設定した場合のみ有効です。送風方向を背面に設定すると、自動的に涼風モードになります。

風量 1~10

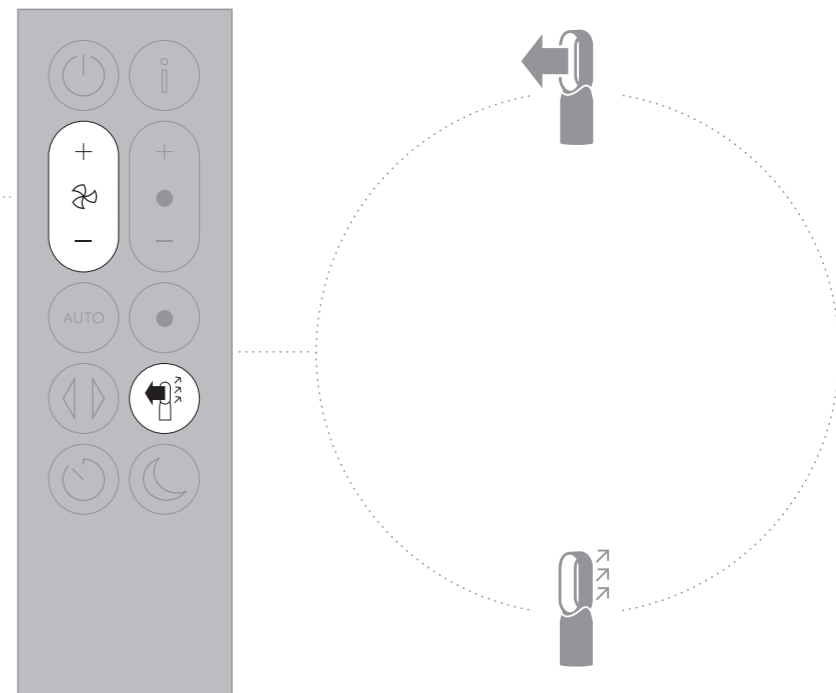

## スリープタイマー

スリープタイマーで予め設定した時間になると本製品の電源はオフになります。

スリープタイマーを設定するには、「スリープタイマー」ボタンを複数回押ししてご希望の長さの時間を選択します。

残り時間を表示させるには、「スリープタイマー」ボタンを一度押してください。「スリープタイマー」ボタンを連続で二度押すと、スリープタイマーはキャンセルされます。

残り時間がゼロになると本製品は停止しますが、室内空気質のモニタリングは継続して行われます。(スタンバイ設定を除く)

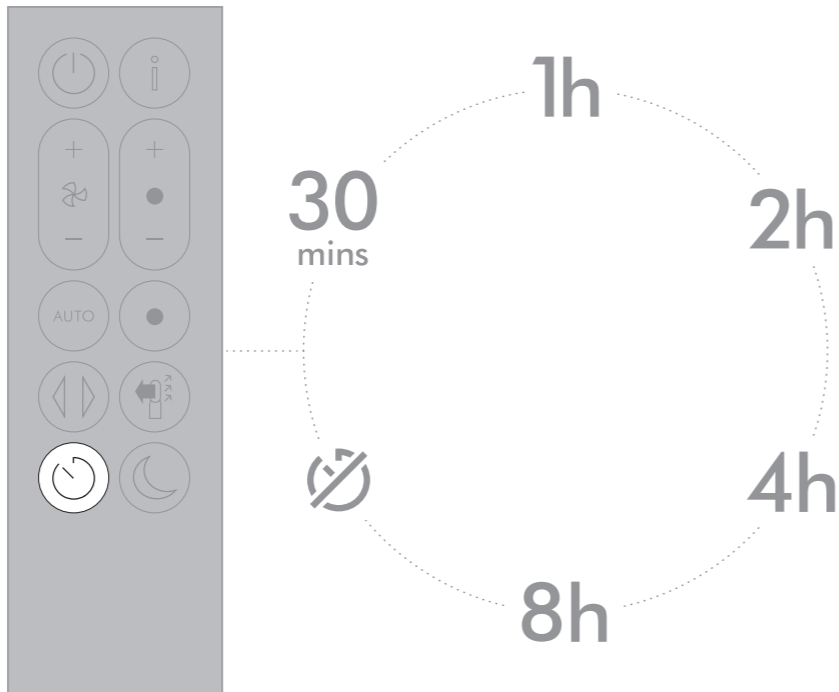

## ナイトモード

ナイトモードでは、本体ディスプレイが暗くなり、お休み時にあわせて本製品が静音で運転します。

オート（自動）モードで使用時、ナイトモードを設定すると、風量を1～4の範囲で運転します。

手動モードで使用時、風量は1～10の範囲で変更できます。

 1～4  
オート（自動）モード

 1～10  
手動モード

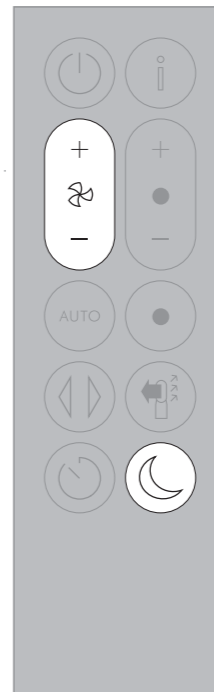

# グラスHEPAフィルターの交換



**重要:** フィルターを交換する前に必ず本製品の電源プラグを抜いてください。

本体ディスプレイで残りのフィルター寿命が表示され、グラスHEPAフィルターの交換(洗浄不可)が必要になった際にお知らせします。

使い終わったフィルターは地域の規制に従って処分してください。

1

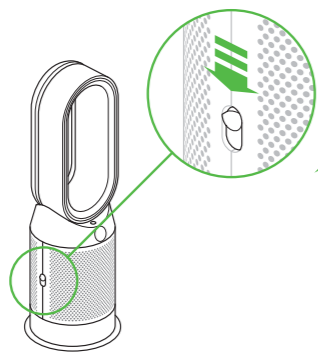

コンセントから電源プラグを抜いてください。

フィルターカバーの両側にあるボタンを下にスライドさせてください。

2

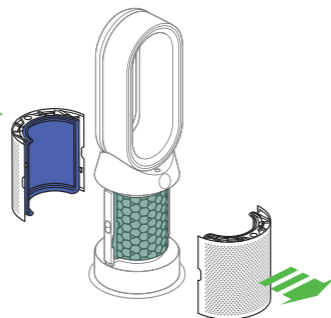

フィルターカバーは、グラスHEPAフィルターが取り付けられた状態で外れます。

3

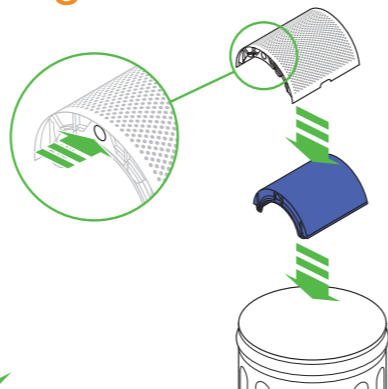

フィルターカバーの紫のタブを両方向同時に押して、使用済のグラスHEPAフィルターを廃棄します。

4

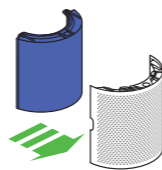

フィルターカバーに新しいグラスHEPAフィルターを押し込んではめてください。

5



「カチッ」と音がするまで、フィルターカバーを元の位置に押し込んでください。

6

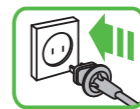

本製品の電源プラグをコンセントに差し込み、電源をオンにします。

## 重要

7

5秒間

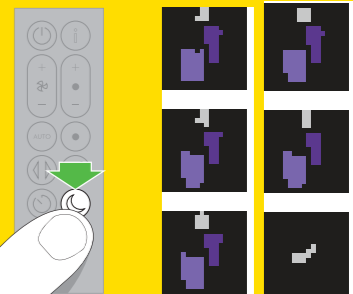

リモートコントロールの「ナイトモード」ボタンを長押ししてください。

本製品上のディスプレイに5秒のカウントダウンが表示され、5秒後にデフォルト画面に戻ります。グラスHEPAフィルターの寿命がリセットされ、本製品を使用する準備ができます。

# 活性炭フィルターの交換

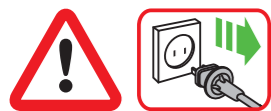

**重要:** フィルターを交換する前に必ず本製品の電源プラグを抜いてください。  
本体ディスプレイで残りのフィルター寿命が表示され、活性炭フィルターの交換（洗浄不可）が必要になった際にお知らせします。

使い終わったフィルターは地域の規制に従って処分してください。

1

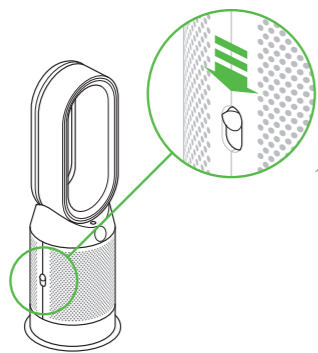

コンセントから電源プラグを抜いてください。

フィルターカバーの両側にあるボタンを下にスライドさせてください。

2

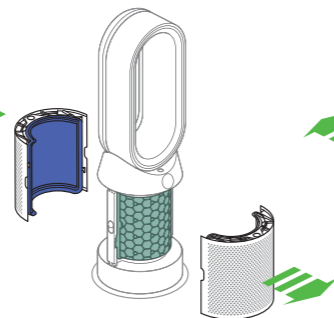

フィルターカバーは、グラスHEPAフィルターが取り付けられた状態で外れます。

3

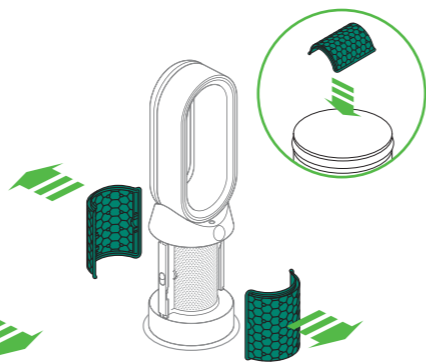

活性炭フィルターの取り外し方: フィルターの両側のつまみを引いてください。

使用済の活性炭フィルターを廃棄します。

4

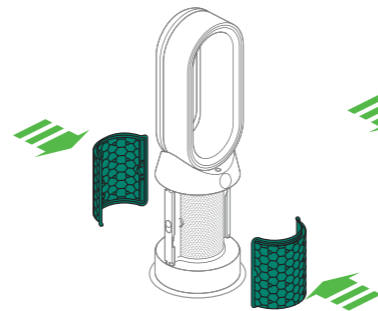

フィルターの左右のくぼみを持ち、本体側のツメにしっかりとハマるまで押し込んでください。フィルターの周りのゴムパーツが、本体と密着していることを確認してください。

5

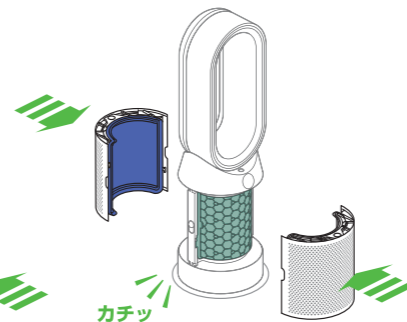

「カチッ」と音がするまで、フィルターカバーを元の位置に押し込んでください。

6



本製品の電源プラグをコンセントに差し込み、電源をオンにします。

# 重要

7

5秒間

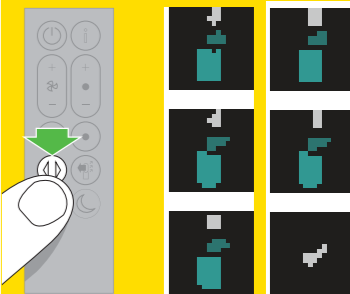

リモコンの「首振り オン/オフ」ボタンを長押ししてください。

本製品上のディスプレイに5秒のカウントダウンが表示され、5秒後にデフォルト画面に戻ります。活性炭フィルターの寿命がリセットされ、本製品を使用する準備が出来ます。

## お手入れ

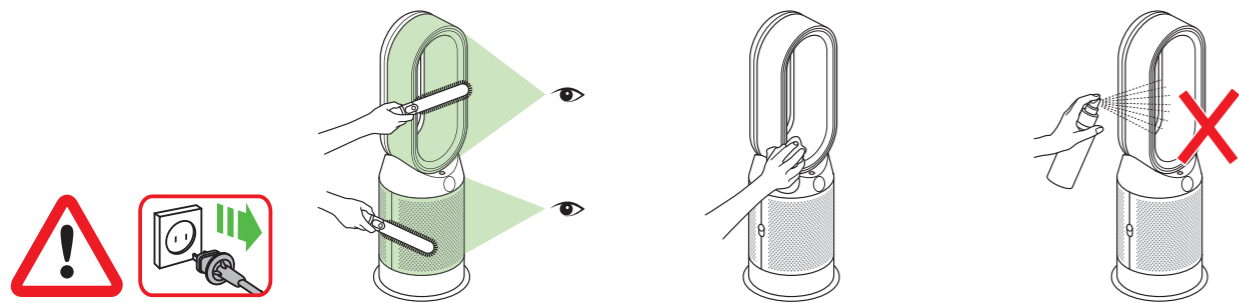

本製品が効率的に作動するように、定期的なお手入れとつまり状態チェックを行うことが重要です。

お手入れ前に、コンセントから電源プラグを抜いてください。

フィルターの空気吸入口および円形パーツ内の小さな開口部につまりがないか点検します。

つまりがあった場合、柔らかいブラシで取り除きます。

ホコリは本製品本体の表面にたまる可能性があります。円形パーツ、フィルターカバー、その他の部品を乾燥した布または湿らせた布で拭いてください。

本製品のお手入れに洗剤やツヤ出し剤を使用しないでください。

## トラブルシューティング

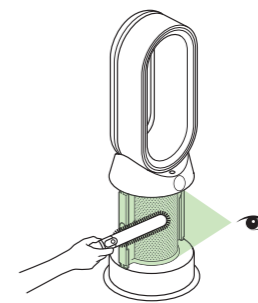

その他情報およびサポート関連のお問い合わせ  
[www.dyson.co.jp/support](http://www.dyson.co.jp/support)  
ダイソンお客様相談室  
0120-295-731  
9:00AM~5:30PM  
(年末年始等の特別休暇除く)

フィルターを適切に取り付けずに本製品を使用した場合、またはフィルターの寿命を超えて使用を続けた場合、つまりが生じるおそれがあります。

つまりを取り除くには、フィルターを取り外し、空気吸入口につまりがないかご確認ください。

つまりがあった場合、柔らかいブラシで取り除きます。

エラーコードが表示されている場合、最初に本製品の電源プラグを抜いてから、再び電源プラグを入れ、電源をオンにしてください。

エラーコードが引き続き表示される場合は<ダイソンお客様相談室>にお問い合わせください。

# その他の重要事項

## リモコン以外での操作

- 本製品は、Dyson Link アプリで操作することもできます。

## DYSON LINK アプリへの接続

- Dyson Link アプリが動作するためには、インターネットへの接続が必要です。
- 本製品は、ほとんどの最新ルーターがサポートする2.4GHzおよび5GHzネットワークに接続できます。互換性については、お使いのルーターの取扱説明書をご確認ください。
- Dyson Link アプリをお使いいただくためには、iOS version 10以降のiOS デバイスあるいはAndroid version 5以降のAndroid デバイスが必要です。
- デバイスで本製品との接続をセットアップするには、Bluetooth® wireless technology 4.0 support (Bluetooth® wireless technology Low Energy) に対応していることが必要です。互換性については、お使いのデバイスの取扱説明書をご確認ください。
  - BLE/Wi-Fi 2.4GHz – 2.5GHz, 0.1W max
  - Wi-Fi 5.170GHz – 5.835GHz, 0.1W max
- サポートされている Wi-Fi プロトコル：
  - IEEE802.11a
  - IEEE802.11b (推奨されません)
  - IEEE802.11g
  - IEEE802.11n

## 交換可能な部品

## 電池の交換について

### ⚠ 注意

- リモコン底部の電池格納部のねじをプラスドライバーで緩め、格納部を引き抜きます。
- 電池は正しい向きに設置し、ショートさせないでください。
- 電池を分解したり、充電したりしないでください。火に近づけることは絶対に止めてください。
- 新しい電池に交換する際は、電池メーカーの注意事項に従ってください(電池のタイプ：CR 2032)。
- リモコンのふたは、必ずねじで締めて、ねじが緩くなった場合は、締め直してください。

## フィルター

- フィルターは、洗ったり再利用したりすることはできません。
- フィルターの交換手順は、「グラスHEPAフィルターの交換」および「活性炭フィルターの交換」をご参照ください。
- フィルターの交換表示が出たときに交換を行わない場合、本製品の性能および外観に变化が生じる可能性があります。
- 新しいフィルターは、ダイソン公式オンラインストアからご購入いただけます。

## オート(自動)モード

- 本製品の電源プラグをコンセントに差し込み、Wi-Fiに接続、もしくは、オート(自動)モードに設定して使用すると、VOC(揮発性有機化合物)ニオイセンサーが作動している状態になります。VOCニオイセンサーが作動した状態で本製品を使用する最初の6日間(144時間)に、VOCニオイセンサーの調整が行われます。この間、VOCニオイセンサーは通常より感度が高くなる可能性があります。
- 本製品を最初に使用する際、VOCニオイセンサーが調整を行い、VOC(揮発性有機化合物)とNO2(二酸化窒素)のデータを表示するまでに、最大約60分必要です。

## 自動停止機能

- 安全にお使いいただけるよう、本製品には、転倒したり過熱したときに作動する自動停止スイッチが付いています。スイッチが作動した場合は、本製品の電源プラグを抜き、冷めるまでお待ちください。本製品を使用する前に、開口部をふさいでいる異物がないか点検し、表面が硬く平らな場所に本製品を置いてください。
- 温風モードで連続9時間使用された場合、切り忘れ防止機能が作動し自動的に電源がオフになります。運転を再開するには、本製品本体・リモコン・Dyson Link アプリのいずれかで、電源をオンにしてください。

## 廃棄に関するご案内

- 弊社の製品は、リサイクル可能な素材で作られています。本製品を廃棄される際は、適切にリサイクルを行なってください。廃棄及びリサイクルに関する情報は、お住まいの自治体でご確認ください。
- 各地域の条例や規制に従って、バッテリーや電池(バッテリーや電池の有無は機種により異なります)を廃棄、もしくはリサイクルしてください。
- 使用済みの電池は飲み込むと身体に害を及ぼす危険性があるため、お子様の手の届かないところに置いてください。
- フィルターは、洗ったり再利用したりすることはできません。
- 使用済みフィルターは各地域の法令または規制に従って廃棄してください。
- 本製品を廃棄する際は、事前にリモコンから電池を取り外してください。

## 保証登録

- 本製品のメーカー保証は、購入日から2年間です。お客様情報と製品製造番号(シリアルNo.)をご登録いただくことで、メーカー保証が適用されます。弊社の迅速かつ最適な保証サービスを確実に受けていただけるよう、購入後すぐに本製品の保証登録を行っていただくことをおすすめ致します。購入日や購入店舗を示すレシート、領収書、配送伝票などは保管しておいてください。保証登録は、以下のいずれかの方法をお選びいただけます。
- オンライン登録 [www.dyson.co.jp](http://www.dyson.co.jp)
- Dyson Link アプリへの接続を行う際、保証登録手続きを行えます。メーカー保証内容、その他の諸条件は、以下に記載の通りです。

## メーカー保証内容

- 購入日から2年以内に、製品、部品または製品の一部分に製造上の瑕疵があると認められる場合、無料で製品または部品の交換、または修理を致します。(該当する部品の生産が終了するなど部品の在庫がない場合は、弊社が代替となる別の部品に交換します。)

- 修理の際、弊社の品質基準に適合した再利用部品を使用することがあります。
- 本製品の日本国内での使用のみが保証の対象となります。保証内容にご不明な点がある場合は<ダイソンお客様相談室>までお問い合わせください。

## 保証適用外となるケース

- 次の場合は、保証期間内でも保証の適用外とさせていただきます。
  - グラスHEPAフィルターおよび活性炭フィルター。
  - 弊社が推奨するお手入れ方法以外のお手入れによって生じた故障及び損傷。
  - 本取扱説明書に従わない、不注意な操作や取り扱いによる故障及び損傷。ならびに、必要なお手入れを怠ったことによって生じた故障及び損傷。
  - 弊社の説明や本取扱説明書に記載された通りに使用されなかった場合。
  - 弊社製純正部品以外を使用した場合。
  - 弊社以外によって行われた、誤った組み立て。
  - 並行輸入品。
  - 弊社以外による修理や改造。
  - 異物が詰まった場合。(本取扱説明書の「トラブルシューティング」に記載された異物の取り除き方の注意点、対処の仕方およびイラストを参考にしてください。)
  - 通常使用による経年劣化。
  - 製品ラベルに記載されている規格以外で使用した場合の故障および損傷。(交流100V以外の電源で使用した場合など)
  - 火災、天災地変(地震、風水害、落雷など)、塩害、異常電圧で生じた故障及び損傷。
  - 購入後の移設、輸送、落下などによって生じた故障及び損傷。
  - 保証登録時に購入年月日、お客様の氏名の記入、または登録がない場合、あるいは保証記録に記入された購入年月日、お客様の氏名に誤りがある場合。
  - 日本国外で使用された場合の故障及び損傷。(This warranty is valid only in Japan)
- 保証内容にご不明な点がある場合は<ダイソンお客様相談室>までお問い合わせください。

## 保証に関する注意事項

- 本製品や電源コード、電源プラグ、または、充電器や充電ドック(充電器と充電ドックの有無は機種により異なります)に不具合が発生した場合は、必ず弊社にご連絡ください。弊社以外で行った修理や改造に起因する事故については弊社は責任を負いません。
- 保証は購入日をもって発効となります。弊社のオンラインストアで購入される場合、その他購入した製品を配送する場合は、発送日翌日をもって発効となります。
- 弊社製品に対して保証サービスをお受けになるには、製品製造番号(シリアルNo.)、購入日、購入店舗名などの情報が必要となります。これらの情報を確認できるよう、購入時のレシート、領収書、配送伝票などは大切に保管してください。
- 修理はすべて弊社が承ります。
- 修理のために取り外した部品は、弊社で引き取らせていただきます。
- 部品の交換・装着により、保証期間が延長されることはありません。
- 保証は、各種サービスをお約束するもので、お客様の法律上の権利を制限するものではありません。

## 個人情報について

- 弊社は、お客様にご登録いただくお客様の個人情報を以下の目的で利用致します。その他の個人情報利用目的、及び、弊社の個人情報の取り扱いや保護方針については、弊社ウェブサイトのプライバシーポリシー([privacy.dyson.com](http://privacy.dyson.com))をご覧ください。
  - お客様からのお問い合わせ及びご要望への対応。
  - お客様への連絡。
  - 弊社製品に関するサービス及びサポートの提供。
  - 顧客満足度調査の実施、及びお客様が弊社スタッフによるサポートを必要とする場合にお客様が受ける対応の改善。
  - 弊社の各種方針、諸条件その他お客様に連絡すべき諸事項の変更に関する情報提供。
  - お客様が希望される場合に行う弊社のその他の製品及びサービスに関する情報提供。
  - お客様が保有する弊社製品のサービスに関する重要な最新情報の提供。
  - お客様による弊社での将来のお買い物のためのカスタマイズ(例: お客様のお好みと弊社が考える製品及びオファーを、弊社のウェブサイトやアプリ及び第三者のウェブサイト(ソーシャルメディア・プラットフォームを含みます。)で表示)。
  - お客様の保有する弊社製品又は保証事項に関連する紛争、請求又は調査における支援。
  - 弊社の法的な義務の遵守。
- なお、弊社は、お客様にご登録いただくお客様の個人情報を、必要な範囲で、外国にあるダイソンの英国親会社その他の関係会社及びシステムの保守管理その他の委託業務を行う委託先に対し、提供または共有することがあります。

## 弊社製品を登録する場合

- お客様の製品を登録し保証の適用を受けるためには、連絡先などお客様の基本情報を提供いただく必要があります。
- 登録の際、弊社からのお知らせを希望するかどうかを選択できます。お知らせを受け取ることを選択した場合、特別キャンペーンや最新の技術についての詳細をお送りします。

## DYSON LINK アプリを使用して登録する場合

- お客様の製品を確実にDyson Link アプリに接続するために、Dyson Link アプリに登録いただく際、基本的な連絡先情報を提供いただく必要があります。
- 登録時に、弊社からのお知らせを受け取ることを希望するか選択できます。弊社からのお知らせを受け取る選択をした場合、特別キャンペーンや最新の技術についてのニュースなどの詳細をお送り致します。

## オンラインサポート

- 製品に関する詳しい情報は、ダイソンのウェブサイトをご覧ください。「ダイソン サポート」で検索ください。  
[www.dyson.co.jp/support](http://www.dyson.co.jp/support)

## 製品仕様について

本製品の仕様およびデザインは、予告なしに変更することがあり、また、掲載された仕様やイメージ(イラストや写真)は、実際と異なる場合があります。



2年間のメーカー保証をお受けいただくためにご登録をお願いします。



**オンライン登録**

ダイソン公式ウェブサイト  
でご登録いただけます。

[www.dyson.co.jp/reg](http://www.dyson.co.jp/reg)



**スマートフォンで登録**

Dyson Link アプリへの  
接続を行う際、  
保証登録手続きを  
行えます。