

取扱説明書

使用上の重要な情報が書かれています。
ご使用前に必ずよく読み、保管してください。

組み立て

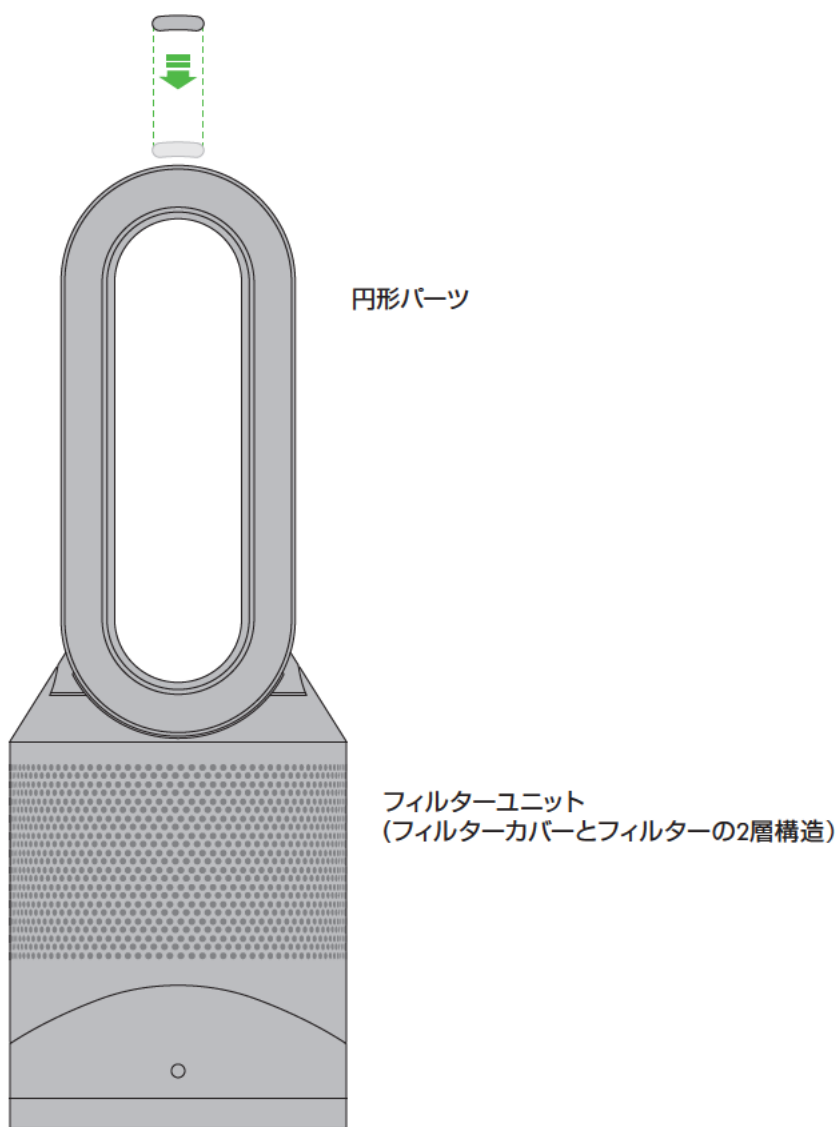

**2年間のメーカー保証を
お受けいただくために
製品のご登録をお願いします。**

登録方法については、
最終ページの登録方法をご覧ください。



このたびはダイソン製品をご購入いただきましてありがとうございます。

製品は、購入日から2年間のメーカー保証が適用されます。保証には、修理にともなう部品代や作業費用を含みます（フィルターは、保証適用外です）。

弊社製品に関するご相談やお問い合わせは、＜ダイソンお客様相談室＞までご連絡ください。専門スタッフが対応致します。

修理のご依頼も、＜ダイソンお客様相談室＞にご連絡ください。保証期間内であれば、無償にて修理を行います。その際、製品製造番号（シリアルNo.）やご購入日、ご購入店舗をお知らせください。

製品製造番号（シリアルNo.）は、本体底面に貼付された製品ラベルをご確認ください。

今後の参考のために、製品製造番号（シリアルNo.）をここに控えておいてください。



製品ラベルサンプルイメージ（詳細は実物と異なります。）

ダイソンのサポート体制

＜ダイソンお客様相談室＞を設置し、お客様からの製品に関するお問い合わせに、弊社の専門スタッフが迅速に対応する体制を整えております。

修理が必要な場合、製品の引取りから修理後の返却まで最短で*お届けします。

*宅配便の都合上、地域によっては多少お時間のかかる場合もございますのでご了承ください。



ダイソンお客様相談室

0120-295-731

9:00AM-5:30PM(年末年始等の特別休暇を除く)

www.dyson.co.jp

安全上のご注意 – 必ずお守りください

本製品をご使用になる前に、取扱説明書および本製品に記載されている説明と警告マークのついた事項をすべてお読みください。

お使いになる方や他の方への危害、財産への損害を未然に防ぐために、電気製品を使用する場合は、以下の警告および基本的な注意事項を必ず守ってください。

⚠ 安全上の警告・注意

本製品とリモコンには磁石を使用しています。

1. ペースメーカーや除細動器は、強い磁界により影響を受ける可能性があります。ご自宅でペースメーカーや除細動器をご使用されている方がいらっしゃる場合は、リモコンを衣類のポケットに携帯したり、ペースメーカー・除細動器の周辺に保管しないでください。
2. クレジットカードや磁気系の記憶メディアなども磁石の影響を受ける恐れがあります。本製品や、リモコンには近づけないようにしてください。
以下の警告および注意事項に従わない場合は、人の死亡やけが、または物的損害が発生する恐れがあります。(物的損害とは、家屋・家財・ペットなどへの損害を意味します。)
3. 温風モードでご使用の場合、本製品は使用中および使用後しばらくは高温になります。やけどをする恐れがありますので、熱い部分が肌に触れることがないようにご注意ください。
4. 電源プラグがコンセントに差し込まれている際には、ヒーターの正面から家具、枕、寝具、紙、衣類、カーテンなどの可燃物を、少なくとも90cm離してください。また、側面や背面からも十分に離してご使用ください。
5. 本取扱説明書で指示された以外、または<ダイソンお客様相談室>で指示された以外の方法で使用したり、修理や整備を行わないでください。特に電源プラグ、電源コードを加工したり、修理、整備を行わないでください。本取扱説明書や弊社が推奨しない方法での使用は、火災や感電、けがの原因となります。
6. 使用前に本製品が手順に従って完全に組み立てられていることを確認してください。また、本製品を分解しないでください。
7. 本製品をおもちゃとして使用しないでください。本製品をお子様のそばで使用する場合は十分注意してください。3歳未満のお子様には、保護者の目が届いていない時に本製品に近づかせないようにしてください。また、3歳未満のお子様には、保護者の目が届いていても、本製品の電源のオン/オフ操作(リモコンを含む)、電源プラグの抜き差し、製品操作、掃除やメンテナンスを含む一切の操作を行わせないでください。
8. 3歳以上8歳未満のお子様は、本製品が製品の性質上想定される安全な場所に設置され、保護者の方が本製品の安全な使用方法をお子様に指示・監督し、本製品の危険性をお子様にご理解いただける場合のみ、本製品の電源のオン/オフ操作のみ行えます。3歳以上8歳未満のお子様には、本製品の電源のオン/オフ操作を除いて、電源プラグの抜き差し、製品操作、掃除やメンテナンスを含む一切の操作を行わせないでください。注意 - 本製品には非常に熱くなる部分があり、やけどの原因になる恐れがあります。お子様や保護が必要な方がいる場所では、特に注意してください。
9. 本製品は、保護者や安全責任者から本製品の使用に関して指示・監督を受けない限り、身体、感覚または思考能力が低下していたり、経験や知識が不足していたりする方(お子様を含む)が使用するよう設計されていません。
10. 乾燥している場所でのみ使用してください。屋外や湿気の多い場所では使用しないでください。浴室、洗濯機付近、同様の屋内の場所では使用しないでください。浴槽や水が溜まっているところに落下する恐れがあるような場所での使用は避けてください。濡れる可能性のある場所、お風呂、シャワー、またはスイミングプールの周辺で使用したり、保管しないでください。
11. 本製品内部には高温になる部分があります。ガソリン、ペンキ、または引火性液体が使用、または保管されている場所、あるいはそれらが気化する可能性のある場所では、本製品を使用しないでください。芳香剤や、それに準じた製品と一緒に、あるいはそれらの近くで使用しないでください。

12. 本製品をコンセントの真下には置かないでください。
13. 電源プラグは、コンセントに直接差し込んでください。電源コードが過熱して火災を起こすことがありますので、延長コードは使用しないでください。また、タコ足配線はお避けください。
14. 濡れた手で電源プラグや本製品を触らないでください。
15. 電源コードや電源プラグが破損した状態で本製品を使用しないでください。使用中に破損が見受けられた場合は、直ちに運転を止め、必ず<ダイソンお客様相談室>にご連絡ください。電源コードや電源プラグの破損については、感電やけがの原因となる恐れがあるため、必ず弊社に修理をご依頼ください。
16. コンセントから抜くときは、必ず電源プラグを持って抜いてください。電源コードを引っ張らないでください。
17. 電源コードを引っ張ったり、重いものを載せたりしないでください。電源コードは熱を帯びたものに近づけないでください。
18. 電源コードをカーペットやラグの下に通したり、配線カバーの使用は避けてください。電源コードにつまずいて転倒するようなことがないよう、人の良く通る場所には電源コードを配線しないでください。
19. 開口部を塞いだ状態で、本製品を使用しないでください。気流を妨害するようなホコリやゴミ、糸くず、髪の毛などは取り除いてください。また、本製品の開口部に物を挿入しないでください。感電や火災、製品破損の原因となる恐れがあります。
20. ベッドや布団の上などの柔らかく不安定な場所では、本製品の開口部がふさがれてしまう恐れがあるため使用を避けてください。
21. 過熱や火災の危険性を避けるためにも、本製品に布など燃えやすいものをかけないでください。
22. 最大限の効果を得るために、本製品を部屋の隅の床の上に置き、部屋の中央に向け、壁から1m以上離してご使用ください。
23. 電源プラグを抜く前に電源をオフにしてください。
24. お手入れの際は、洗剤やツヤ出し剤は使用しないでください。またお手入れは必ず電源プラグを抜いた状態で行なってください。
25. 電源プラグがしっかりとコンセントに差し込めない場合、またはコンセント内部の劣化などによって電源プラグが異常に熱くなる場合は、コンセントの修理が必要となる可能性があります。その場合は、専門の業者に問い合わせ、コンセントの修理を行ってください。注意：ヒーターは高い電力を使用するため、他の電気製品の使用時よりも、コンセントが熱を持つことがあります。定期的に電源プラグとコンセントが熱を持っていないか確認するようにしてください。
26. 警告:化学火傷および窒息の危険 電池はお子様の手の届かないところに置いてください。本製品にはリチウムボタン電池／コイン形電池が使用されています。新品または使用済みのリチウムボタン電池／コイン形電池を飲み込んだり体内に入れた場合、深刻な体内火傷を引き起こし、2時間ほどで死に至る恐れがあります。リモコンの電池収納部は常に完全に閉じるようにしてください。電池収納部が確実に閉じない場合は本製品の使用を中止し、電池を取り出し、お子様の手の届かないところに置いてください。電池を飲み込んだ、または体内に入れたと思われる場合は、ただちに医師の診察を受けてください。
27. 本製品を落として破損したり、屋外に放置したり、液体に接触するなどしてうまく機能しない場合、必ず<ダイソンお客様相談室>にご連絡ください。
28. 点検、修理が必要な場合は、<ダイソンお客様相談室> までご連絡ください。本製品を分解しないでください。誤って組み立てると、感電または火災につながる恐れがあります。
29. 本製品を持ち運ぶ際は、円形パーツではなく、必ず本体のベース部分を持ってください。
30. 足を引っかかないように、ご使用時以外は、電源コードをまとめておいてください。
31. 火気や熱源に近づけないでください。
32. 消臭スプレーや芳香剤、またはそれらに準ずるものとの併用は避けてください。フィルター、またはフィルターの近くに直接香水などを噴射/塗付しないでください。アロマオイルや化学薬品は本製品の近くには置かないでください。

33. フィルターの取り外しや交換を行う際は、指を挟まないようにご注意ください。
34. いかなる場合も、本製品の首振り部分を無理に回したりしないでください。首振りの構造に損傷を与えます。
35. 交流100V以外では使用しないでください。火災の原因になります。

安全のための機能とご注意点

安全にお使いいただけるよう、本製品には、転倒したり過熱したときに作動する自動停止スイッチが付いています。スイッチが作動した場合は、本製品の電源プラグを抜き、冷めるまでお待ちください。本製品を再び使用する際は、開口部をふさいでいる異物がないか点検し、表面が硬く平らな場所に本製品を置いてください。

本取扱説明書を大切に保管してください

本取扱説明書に従わない使用に基づく事故や物損に関しては一切責任を負いかねます。予めご了承ください。



電源コードを引っ張らないでください。



過熱や火災の危険性を避けるためにも、本製品に布など燃えやすいものをかけないでください。

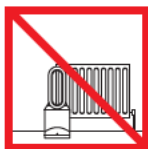

熱源の近くで、保管しないでください。



円形パーツを持って持ち運ばないでください。円形パーツはハンドルではありません。



火気に近づけないでください。(収納時を含む)

電源ボタン



本製品は、温風モードの運転を開始する際に、(最長で30秒間の)ウォームアップ運転を行います。その間、風量は自動的に調整されますが、ウォームアップ運転が完了すると、設定した風量に切り替わります。

温風モードを初めて使用する際は、室温より3℃高い温度に設定されます。以降は、前回使用時の設定温度で運転が始まります。

お好みの温度に調節するには、リモコンにある温度調節ボタンの大きな赤い印を押すと温度が1℃ずつ上がり、小さな赤い印を押すと1℃ずつ下がります。なお本製品は、室温よりも高い温度に設定されていないと、温風が出ません。

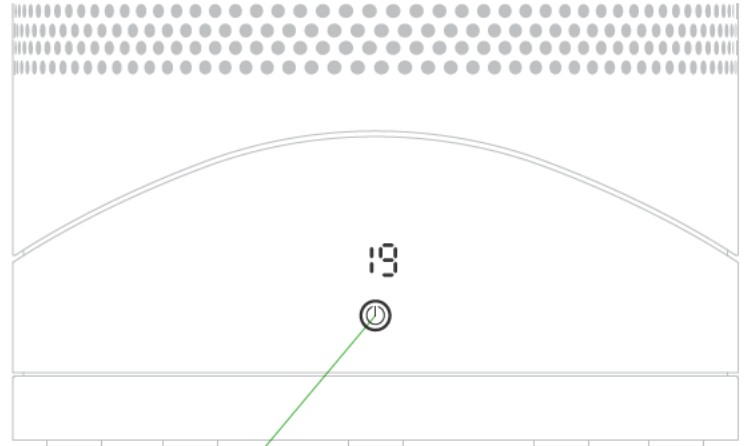

製品の電源ボタンを長押しすることで、温度調節ができます。

リモコン

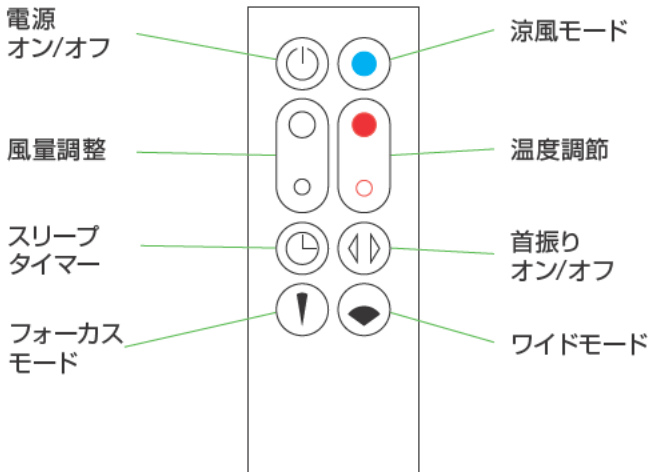

マグネットタイプのリモコン収納
リモコン操作面を下に向けて置いてください。

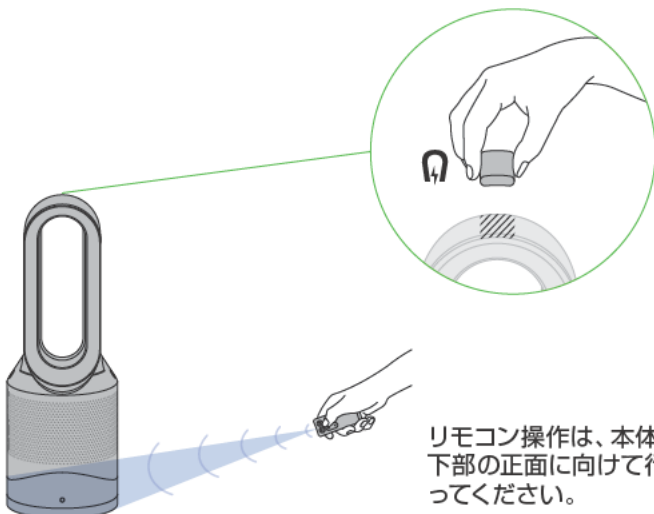

リモコン操作は、本体下部の正面に向けて行ってください。

温風および涼風モード



温風モード

デジタルディスプレイに設定室内温度が表示されるまで、赤色の温度調節ボタンを押します。電源ボタンのライトが青色から赤色に変わり、温風モードになったことをお知らせします。設定した室温に到達すると赤色の円は消え、製品は空気の暖房を停止します。室温が設定温度以下に下がった場合、製品は暖房を再開します。



涼風モード

青色の涼風モードボタンを押すと涼風モードになります。電源ボタンのライトが赤色から青色に変わり、涼風モードになったことをお知らせします。風量を調節するには、風量調整ボタンを使用します。



スリープタイマーを設定するには、タイマーボタンを長押しして、15分後から9時間後までのご希望の時間を設定します。時間がゼロに達すると、製品はスタンバイモードになります。

キャンセルする場合は、横線が2本表示されるまでタイマーボタンを押します。

LEDディスプレイはスリープタイマー設定時、最後にタイマーボタンを操作してから5秒後に消灯します。

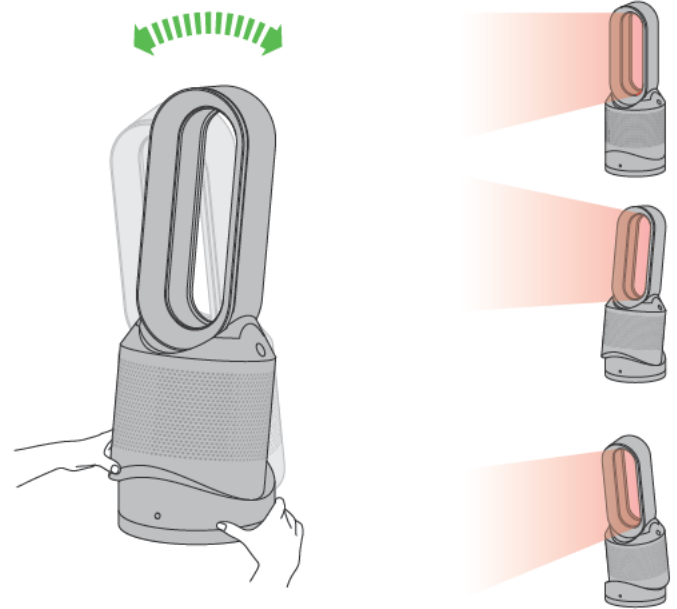

ベース部分と本体に手を添え、前後にゆっくり押ししてお好みの角度に調整してください。

ワイドモードおよびフォーカスモード

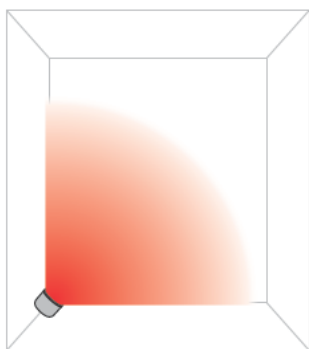

ワイドモード
広範囲へ送風したい場合は、広い扇形のマークのボタンを押します。

本機能は、温風モードと涼風モードでご使用いただけます。

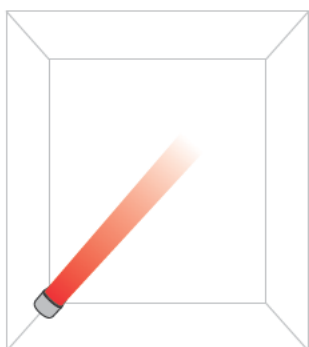

フォーカスモード
集中させた送風で使いたい場合は、狭い扇形のマークのボタンを押します。

本機能は、温風モードと涼風モードでご使用いただけます。

首振りおよび風量調整

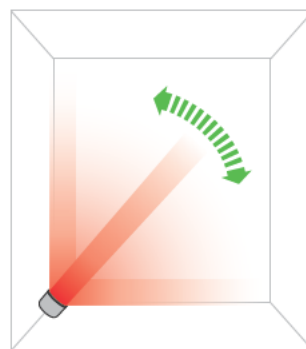

首振り機能
首振り機能を開始するには、首振り オン/オフ ボタンを押します。再度ボタンを押すと、首振り機能は停止します。リモコンで他の機能进行操作している間は、首振り機能は一時的に停止します。

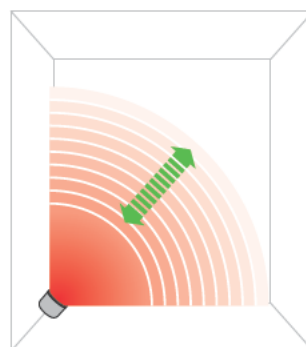
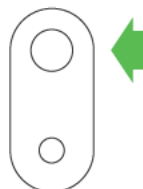

風量調整
リモコンの風量調整ボタンで風量を変更することができます。ディスプレイに風量レベルが表示され、操作してから約2.5秒後に表示が設定温度に戻ります。



必ず電源プラグを外し、本体の温度が下がったことを確認してください。

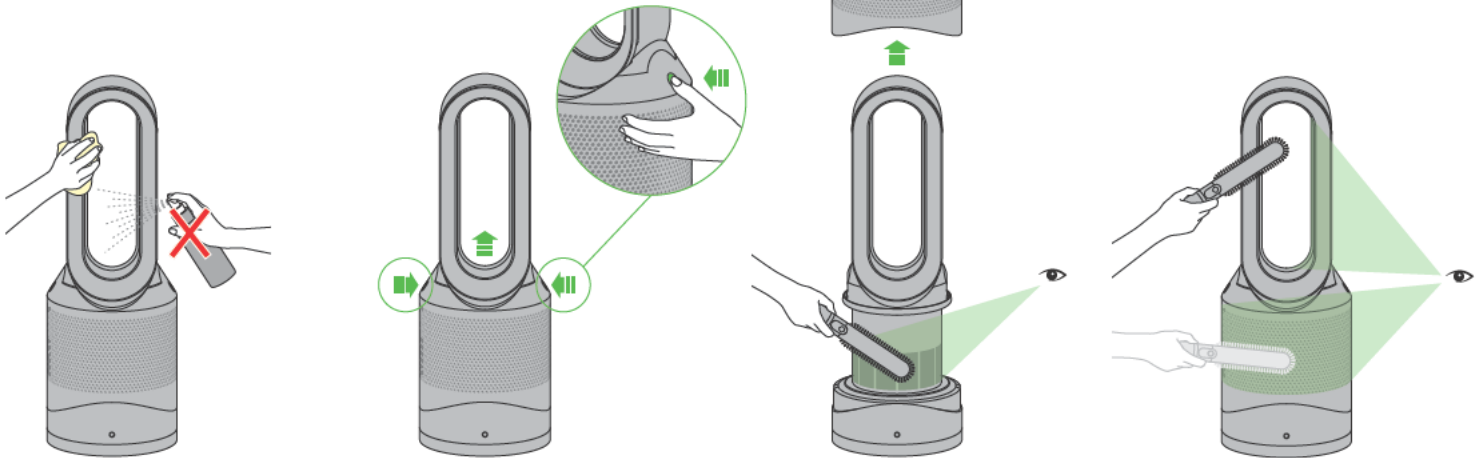

電源プラグを抜いた状態であることを確認し、本製品使用後は、本体の温度が完全に下がるまで1~2時間おいてからお手入れを行ってください。本製品の表面にホコリが付着することがあります。円形パーツ、フィルターユニットなどに付着したホコリは乾いた、もしくは水を固く絞った布で拭いてください。洗剤やツヤ出し剤を使用しないでください。

電源プラグを抜いた状態であることを確認し、本製品使用後は、本製品本体の温度が完全に下がるまで1~2時間おいてからお手入れを行ってください。本体吸気口、または円形パーツ内側の開口部にたまったホコリや異物がないかを確認し、やわらかいブラシなどで取り除きます。

注意: 使用中および使用直後は、本体が熱くなります。

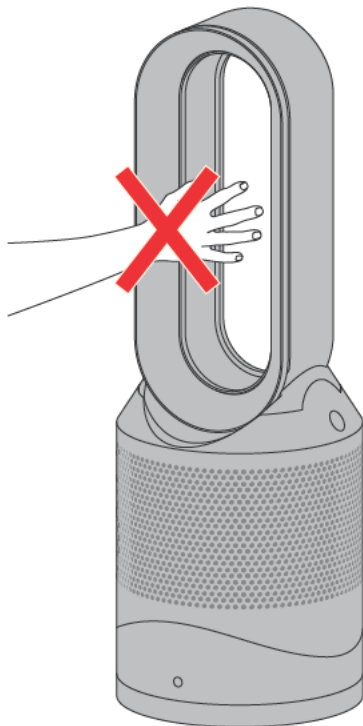

使用中および使用直後は、本体が熱くなっています。温風吹き出し口など熱をもつ部分には触れないよう注意してください。小さなお子様のいるところで使用する場合は、本製品をお子様の手の届かない場所に置いてご使用ください。

電池の交換について

CR2032リチウムコイン電池をお求めの上、交換してください。

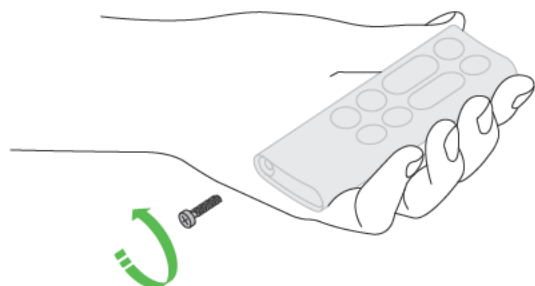

リモコン底部の電池格納部のねじをプラスドライバーで緩め、格納部を引き抜きます。

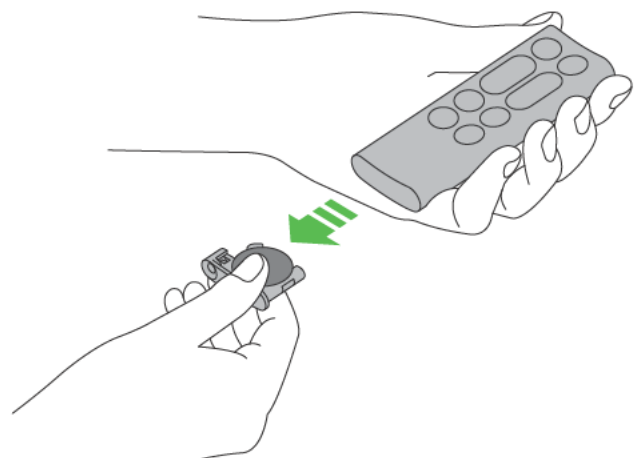

フィルターの交換

本製品のフィルターは、洗浄ができません。交換の時期になると、お知らせサインが表示されます。フィルターの交換は、図に示された手順に従って行ってください。本製品を使用後は、本体の温度が完全に下がるまで1~2時間おいてから、フィルターの交換を行ってください。電源プラグを抜いた状態であることを確認してから、フィルターの交換を行ってください。本製品を1日12時間使用した場合、約1年後に、フィルターの交換をお知らせします。本製品の使用頻度が高い場合、目安より早い時期にお知らせサインが表示されます。お知らせサインの表示時期は目安であり、製品の使用状況によっては、より高い頻度でフィルターの交換が必要となる場合もあります。

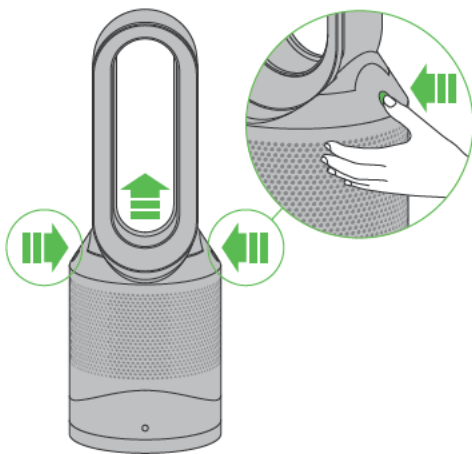
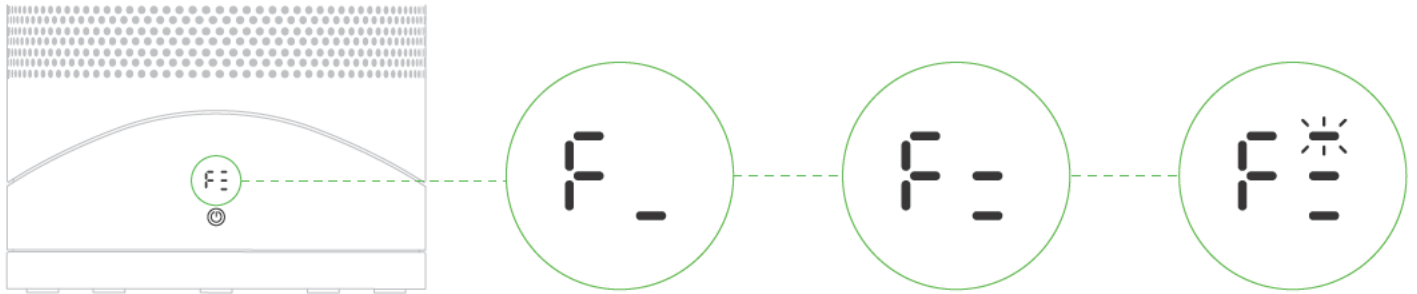

2

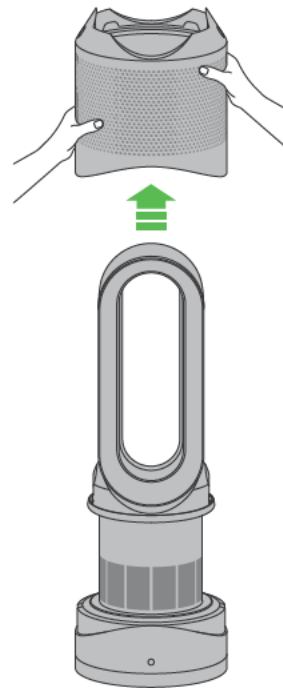

3

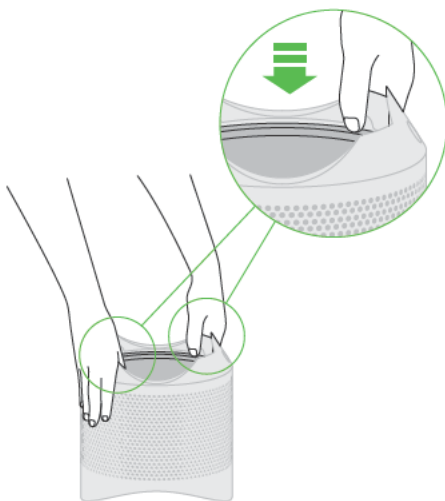

4

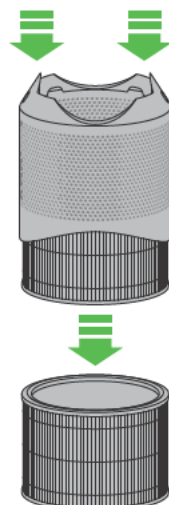

5 使用済みのフィルターを廃棄する際は、各地域の規制に従ってください。

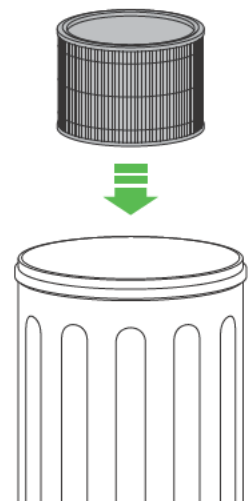

6

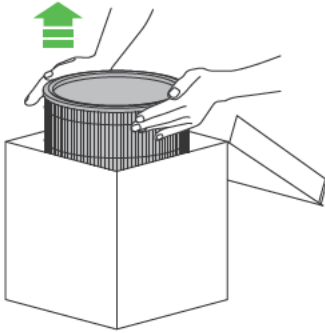

7

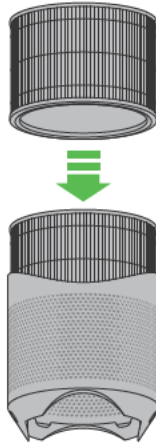

8

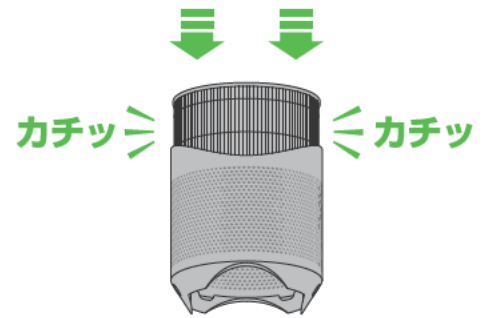

9

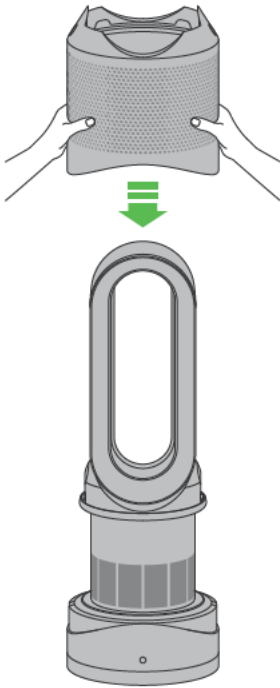

10

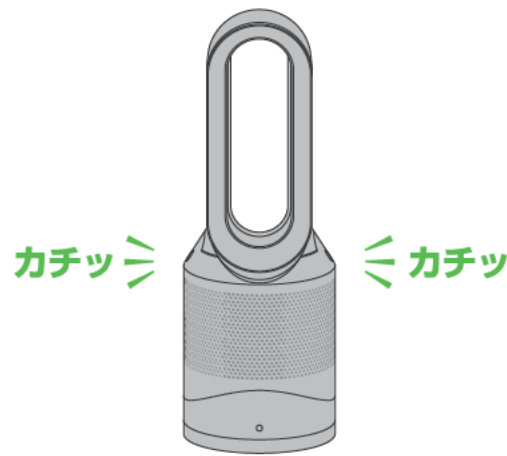

11

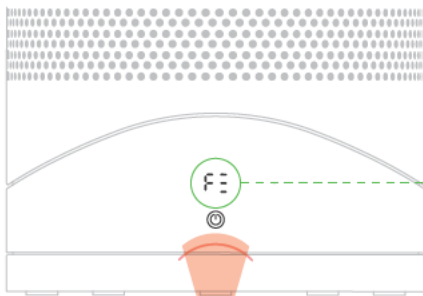

LEDディスプレイに、サインが時計回りに回転しながら表示されます。

時計回りの回転表示が終了すると、本製品は通常通り使用できるようになります。

本製品を組み立てた後は、リモコンの電源オン/オフ ボタンを6秒間長押しし、フィルター交換のお知らせサインをリセットしてください。



本製品の使用方法

本製品は、電気系の配線を含みます。火災、感電またはけがを防止するために必ず本取扱説明書内、「安全上のご注意」をよく読み、その内容に沿ってご使用ください。

点検・修理と異常発生時

- 点検や修理は、本取扱説明書に記載されている内容、または、<ダイソンお客様相談室>の指示によるもの以外は行わないでください。
- 異常が発生した場合は、点検前に必ずコンセントから電源プラグを抜いてください。本製品がうまく作動しない場合は、まず始めにコンセントに電気がきちんと供給されているか、そして電源プラグが適切にコンセントに差し込まれているかを確認してください。
- ペットなどの暖房用に使用しないでください。ペットが本体や電源コードを傷め、火災の原因となる恐れがあります。

操作

- 使用前に本製品が手順に従って完全に組み立てられていることを確認してください。また、本製品を分解しないでください。
- 本製品は、設定温度が室温よりも高い温度でなければ作動しません。
- 本製品は、温風モードの運転を開始する際に、(最長で30秒間の)ウォームアップ運転を行います。その間、風量は自動的に調整されますが、ウォームアップ運転が完了すると、設定した風量に切替ります。
- リモコンの操作中は、首振り機能は一時的に停止します。
- 本製品のいかなる部分にも油を使用しないでください。

リモコン以外での操作

- 電源のオン/オフは、本製品本体の電源ボタンでも可能です。
- 本製品本体の電源ボタンを長押しすることで設定温度の調節ができます。表示される温度は、温度設定の上限を超えると、再び低くなっていきます。また、設定温度を0℃にすると温風モードから涼風モードに切り替わります。
- 風量調整、フォーカスモード/ワイドモードの切替え、首振り機能、スリープタイマーの設定には、リモコンが必要です。

LEDディスプレイ

- LEDディスプレイは操作してから10秒後に暗くなります(本体の電源ボタンは点灯したままです)。
- LEDディスプレイを再点灯するには、電源オン/オフ ボタン以外のボタンを押してください。
- 本製品の電源をオフにすると本体が作動しませんので、電源オン/オフボタンは押さないでください。

スリープタイマー

スリープタイマーは、15分後から9時間後までの電源を切りたいご希望の時間にセットしてください。例えば4時間後に切りたい場合は、4hと表示されます。キャンセルする場合は、横線が2本表示されるまでタイマーボタンを押します。

- タイマー設定時は、操作の5秒後にLEDディスプレイが消灯し、省電力で夜間の使用でも明るさが気になりません。電源ボタンを囲んでいる円は、温風モードでタイマー使用時は、点灯したままの状態になります。
- LEDディスプレイを再点灯するには、電源オン/オフ ボタン以外のボタンを押してください。
- 本製品の電源をオフにすると本体が作動しませんので、電源オン/オフボタンは押さないでください。

上下角度調整

- ベース部分と本体に手を添え、前後にゆっくり押しとお好みの角度に調整してください。

自動停止機能

- 安全にお使いいただけるよう、本製品には、転倒したり過熱したときに作動する自動停止スイッチが付いています。スイッチが作動した場合は、本製品の電源プラグを抜き、冷めるまでお待ちください。本製品を使用する前に、開口部をふさいでいる異物がないか点検し、表面が硬く平らな場所に本製品を置いてください。
- 本製品は、温風モード使用時の切り忘れ防止機能として、使用后9時間で自動的に運転を停止し、スタンバイモードに切り替わります。再び運転するときは、本製品本体またはリモコンのオン/オフ スイッチを押してください。

トラブルシューティング

- 異常コード F4、F5、F6: これらいずれかの異常コードが表示されたときは本製品の電源プラグを抜き、30秒から60秒待ってから本製品の電源を別のコンセントに差ししてください。それでも異常コードが表示される場合は、<ダイソンお客様相談室>までお知らせください。
- 異常コード F2、F3、F7: これらいずれかの異常コードが表示されたときは<ダイソンお客様相談室>までお知らせください。

交換可能な部品

電池の交換について

⚠ 注意

- リモコン底部の電池格納部のねじをプラスドライバーで緩め、格納部を引き抜きます。
- 電池は正しい向きに設置し、ショートさせないでください。
- 電池を分解したり、充電したりしないでください。火に近づけることは絶対に止めてください。
- リモコンのふたは、必ずねじで締めて、ねじが緩くなった場合は、締め直してください。
- 新しい電池に交換する際は、電池メーカーの注意事項に従ってください(電池のタイプ: CR 2032)。

フィルターユニット

- フィルターユニットは、フィルターカバーとフィルターの2層構造になっています。
- フィルターカバーは廃棄せず、交換用フィルターを内側に装着して継続してお使いください。
- フィルターは消耗品で、分解や洗浄、リサイクルはできません。
- フィルターの交換は、「フィルターの交換」ページをご参照ください。
- 新しいフィルターの購入先については、www.dyson.com/filter、または、<ダイソンお客様相談室>にお問い合わせください。

廃棄に関するご案内

- 各地域の条例や規制に従って、バッテリーや電池（バッテリーや電池の有無は機種により異なります）を廃棄、もしくはリサイクルしてください。
- 使用済みの電池は飲み込むと身体に害を及ぼす危険性があるため、お子様の手の届かないところに置いてください。
- 弊社の製品は、リサイクル可能な素材で作られています。本製品を廃棄される際は、適切にリサイクルを行なってください。廃棄及びリサイクルに関する情報は、お住まいの自治体にご確認ください。
- フィルターはリサイクルできません。
- 使用後の古いフィルターは、本製品本体から取り外し、各自治体のゴミの分別方法に従い廃棄してください。フィルターの材質: ABS樹脂、グラスファイバー、活性炭
- 本製品を廃棄する際は、事前にリモコンから電池を取り外してください。

保証登録

本製品のメーカー保証は、購入日から2年間です。お客様情報と製品製造番号(シリアルNo.)をご登録いただくことで、メーカー保証が適用されます。弊社の迅速かつ最適な保証サービスを確実に受けていただけるよう、購入後すぐに本製品の保証登録を行ってください。購入日や購入店舗を示すレシート、領収書、配送伝票などは保管しておいてください。保証登録は、以下のサイトから行っていただけます。

ダイソン公式ウェブサイト www.dyson.co.jp/reg

メーカー保証内容

- 購入日から2年以内に、製品、部品または製品の一部に製造上の瑕疵があると認められる場合、無料で製品または部品の交換、または修理を致します。(該当する部品の生産が終了するなど部品の在庫がない場合は、弊社が代替となる別の部品に交換します。)
 - 修理の際、弊社の品質基準に適合した再利用部品を使用することがあります。
 - 本製品の日本国内での使用のみが保証の対象となります。
- 保証内容にご不明な点がある場合は<ダイソンお客様相談室>までお問い合わせください。

保証適用外となるケース

次の場合は、保証期間内でも保証の適用外とさせていただきます。

- フィルター。
- 弊社が推奨するお手入れ方法以外のお手入れによって生じた故障及び損傷。
- 本取扱説明書に従わない、不注意な操作や取り扱いによる故障及び損傷。ならびに、必要なお手入れを怠ったことによって生じた故障及び損傷。
- 弊社の説明や取扱説明書に記載された通りに使用されなかった場合。
- 弊社製純正部品以外を使用した場合。
- 弊社以外によって行われた、誤った組み立て。
- 並行輸入品。
- 弊社以外による修理や改造。
- 異物が詰まった場合。(本取扱説明書内に記載された異物の取り除き方の注意点、対処の仕方を参考にしてください。)
- 通常使用による経年劣化。
- 製品ラベルに記載されている規格以外で使用した場合の故障および損傷。(交流100V以外の電源で使用した場合など)
- 火災、天災地変(地震、風水害、落雷など)、塩害、異常電圧で生じた故障及び損傷。
- 購入後の移設、輸送、落下などによって生じた故障及び損傷。
- 保証登録時に購入年月日、およびお客様の氏名の登録がない場合。
- 日本国外で使用された場合の故障及び損傷。(This warranty is valid only in Japan)

保証に関する注意事項

- 本製品や電源コード、電源プラグ、または、充電器や充電ドック(充電器と充電ドックの有無は機種により異なります)に不具合が発生した場合は、必ず弊社にご連絡ください。弊社以外で行った修理や改造に起因する事故については弊社は責任を負いません。
- 保証は購入日をもって発効となります。弊社のオンラインストアで購入される場合、その他購入した製品を配送する場合は、発送日翌日をもって発効となります。
- 弊社製品に対して保証サービスをお受けになるには、製品製造番号(シリアルNo.)、購入日、購入店舗名などの情報が必要となります。これらの情報を確認できるよう、購入時のレシート、領収書、配送伝票などは大切に保管してください。
- 修理はすべて弊社が承ります。
- 修理のために取り外した部品は、弊社で引き取らせていただきます。
- 部品の交換・装着により、保証期間が延長されることはありません。
- 保証は、各種サービスをお約束するもので、お客様の法律上の権利を制限するものではありません。

個人情報について

弊社は、お客様にご登録いただくお客様の個人情報を以下の目的で利用致します。その他の個人情報の利用目的、及び、弊社の個人情報の取り扱いや保護方針については、弊社ウェブサイトのプライバシーポリシー(privacy.dyson.com)をご覧ください。

- お客様からのお問い合わせ及びご要望への対応。
- お客様への連絡。
- 弊社製品に関するサービス及びサポートの提供。
- 顧客満足度調査の実施、及びお客様が弊社スタッフによるサポートを必要とする場合にお客様が受ける対応の改善。
- 弊社の各種方針、諸条件その他お客様に連絡すべき諸事項の変更に関する情報提供。
- お客様が希望される場合に行う弊社のその他の製品及びサービスに関する情報提供。
- お客様が保有する弊社製品のサービスに関する重要な最新情報の提供。
- お客様による弊社での将来のお買い物のためのカスタマイズ(例: お客様のお好みと弊社が考える製品及びオファーを、弊社のウェブサイトやアプリ及び第三者のウェブサイト(ソーシャルメディア・プラットフォームを含みます。)で表示)。
- お客様の保有する弊社製品又は保証事項に関連する紛争、請求又は調査における支援。
- 弊社の法的な義務の遵守。

なお、弊社は、お客様にご登録いただくお客様の個人情報を、必要な範囲で、外国にあるダイソンの英国親会社その他の関係会社及びシステムの保守管理その他の委託業務を行う委託先に対し、提供または共有することがあります。

弊社製品を登録する場合

- お客様の製品を登録し保証の適用を受けるためには、連絡先などお客様の基本情報を提供いただく必要があります。
- 登録の際、弊社からのお知らせを希望するかどうかを選択できます。お知らせを受け取ることを選択した場合、特別キャンペーンや最新の技術についての詳細をお送りします。

製品仕様について

本製品の仕様およびデザインは、予告なしに変更することがあり、また、掲載された仕様やイメージ(イラストや写真)は、実際と異なる場合があります。

ダイソンお客様相談室

0120-295-731

9:00AM-5:30PM(年末年始等の特別休暇を除く)

www.dyson.co.jp

長期使用製品安全表示制度に準じた本体表示について

■ 本体への表示内容

本製品は扇風機機能を有しているため、経年劣化により危害の発生が高まる恐れがあることを注意喚起するために長期使用製品安全表示制度に準じた表示を本体に行っています。



(製造年) 本体に表示してあります。

(設計上の標準使用期間) 10年

設計上の標準使用期間を超えて使用されますと、経年劣化による発火・けがなどの事故に至る恐れがあります。

(設計上の標準使用期間とは)

- 運転時間や温湿度など、標準的な使用条件に基づく経年劣化に対して、製造した年から安全上支障なく使用することができる標準的な期間です。
- 設計上の標準使用期間は、無償保証期間とは異なります。また、偶発的な故障を保証するものでもありません。

■ 標準的な使用条件：扇風機機能（涼風モード）使用時

環境条件	電圧	単相100V	製品の定格電圧による
	周波数	50 Hz / 60 Hz	
	温度	23℃	
	湿度	65%	
	設置条件	標準設置	水平で安定した場所
負荷条件	定格負荷（風速）	2.7 m/s	
想定時間等	1日あたりの使用時間	8時間/日	
	1日の使用回数	5回/日	
	1年間の使用日数	251日/年	
	スイッチ操作回数	3650回/年	
	首振り運転の割合	62%	

「経年劣化」とは長期間にわたる使用や放置に伴い生じる劣化のことをいいます。

