

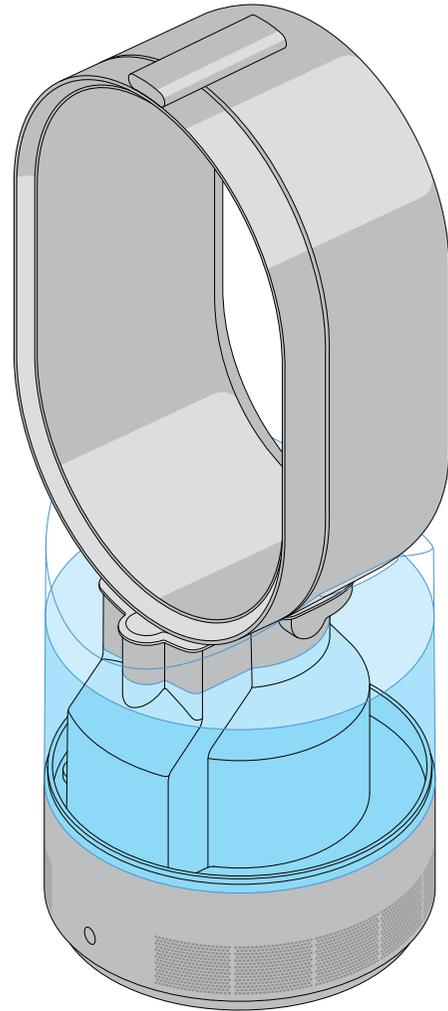

直射日光を避けて置いてください。タンクにはきれいな冷たい水道水のみをご使用ください。硬水地域で使用される場合は、白い粉の付着を避けるために濾過あるいは蒸留された水道水の使用を推奨します。

重要!
毎週および毎月のお手入れを行ってください

2年間のメーカー保証をお受けいただくために製品のご登録をお願いします。



MF01

安全上のご注意 – 必ずお守りください

本製品をご使用になる前に、取扱説明書および製品に記載されている説明と警告マークのついた事項をすべてお読みください。

お使いになる人や他の人への危害、財産への損害を未然に防ぐために、電気製品を使用する場合は、以下の警告および基本的な注意事項を必ず守ってください。

⚠️ 安全上の警告・注意

製品本体とリモコンには磁石を使用しています。

1. ベースメーカーや除細動器は、強い磁界により影響を受ける可能性があります。ご自宅でベースメーカーや除細動器をご使用されている方がいらっしゃる場合は、リモコンを衣類のポケットに携帯したり、ベースメーカー・除細動器の周辺に保管しないでください。
2. クレジットカードや磁気系の記憶メディアなども磁石の影響を受ける恐れがあります。本製品や、リモコンには近づけないようにしてください。
取扱いを誤ると、人が死亡またはけがを負ったり、物的損害の発生が想定される内容を示します。(物的損害とは、家屋・家財・ペット等を示します。)
3. 製品を子供や病人が使用する場合、または製品を子供や病人のそばで使用する際は十分注意してください。また、人のいない場所で使用する際も十分注意してください。
4. 本製品は、本製品の使用に関して保護者の指示・監督を受けない限り、身体能力又は感覚・精神的能力が減弱している方(お子様を含む)が単独で使用することはできません。
5. 本取扱説明書記載の方法でご使用ください。本取扱説明書あるいは<ダイソンお客様相談室>の指示以外の修理や整備は行わないでください。特に電源プラグ、電源コードを加工したり、修理、整備を行わないでください。
6. 使用前に本製品が手順に従って完全に組み立てられていることを確認してください。また、本製品を分解しないでください。
7. おもちゃとして使用しないよう十分注意してください。お子様が使用する場合、またお子様のそばで使用する場合は十分注意してください。お子様が本製品またはリモコンで遊ばないよう十分注意してください。
8. 水気のない場所でのみ使用してください。屋外や表面が濡れている場所では使用しないでください。浴室、洗濯機付近、同様の屋内の場所では使用しないでください。浴槽や水が溜まっているところに落下する恐れがあるような場所での使用は避けてください。濡れる可能性がある場所、バスタブ、シャワー、またはスイミングプールの周辺で使用したり、保管しないでください。

9. ガソリン、ペンキ、または引火性液体が使用、または保管されている場所、あるいはそれらが気化した場所では、本製品を使用しないでください。芳香剤やアロマ製品、または同様の製品と一緒に、あるいはそれらの近くで本製品を使用しないでください。
10. 本製品を電源コンセントの真下や真上には置かないでください。
11. 電源プラグは、コンセントに直接差し込んでください。
12. 濡れた手で電源プラグや本製品を触らないでください。
13. 電源コードや電源プラグが破損した状態で本製品を使用しないでください。電源コードや電源プラグが破損した場合は、事故を避けるために、<ダイソンお客様相談室>へご連絡ください。
14. 本製品を溶として破損したり、屋外に放置したり、液体に接触するなどしてうまく機能しない場合、必ず<ダイソンお客様相談室>にご連絡ください。
15. 点検、修理が必要な場合は、<ダイソンお客様相談室>までご連絡ください。本製品を分解しないでください。誤って組み立てると、感電または火災につながる恐れがあります。
16. コンセントから抜くときは、必ず電源プラグを持って抜いてください。電源コードを引っ張らないでください。
17. 電源コードを引っ張ったり、重いものを載せたりしないでください。電源コードは熱を帯びたものに近づけないでください。
18. 電源コードをカーペットやラグの下に通したり、配線カバーの使用は避けてください。電源コードにつまづいて転倒するようなことがないように、人の良く通る場所には電源コードを配線しないでください。
19. 開口部を塞いだ状態で、本製品を使用しないでください。 airflowを妨害するようなホコリやゴミ、糸くず、髪の毛などは取り除いてください。また、本製品の開口部に物を挿入しないでください。感電や火災、製品破損の原因となる恐れがあります。
20. 火気や熱源に近づけないでください。
21. 電源プラグを抜く前に電源をオフにしてください。
22. 長期間使用しない場合や給水、清掃、お手入れ、点検を行う前はプラグを抜いてください。
23. 給水する際は、本取扱説明書に記載されている説明に従ってください。温水は使用しないでください。
24. 製品は必ず安定した平らな場所に置いてください。

話そうダイソン お客様相談室

ダイソンの サポート体制

25. ベッドや布団の上などの柔らかく不安定な場所では、本製品の開口部がふさがれてしまう恐れがあるため使用を避けてください。
26. 子供の手の届くところに製品を置かないでください。
27. 本製品を持ち運ぶ際は、円形パーツではなく、必ず本体のベース部分を持ってください。
28. 製品の運転中に本体を傾けたり、動かしたり、排水を行わないでください。
29. 本取扱説明書に従いお手入れを行ってから、製品を使用してください。
30. ダイソン推奨の洗浄剤のみを使用してください。
31. 給水タンク以外の開口部に水を入れないでください。
32. 本製品の電源には、ベース部分に表示されている電圧をご使用ください。弊社では、本製品に付属する電源コードのみを使用することを推奨します。
33. 本製品にはUV-C（紫外線の一種）を放出するエミッター（装置）が搭載されています。製品内で水を除菌する以外の目的での使用、および装置の破損にはご注意ください。UV-Cは、たとえ少量であっても、人やペットの眼や皮膚に対して、害を及ぼすことがあります。
34. パーツを付け替える場合、必ず正しい位置に付けてください。
35. 化学火傷および窒息の危険 電池はお子様の手の届かないところに置いてください。本製品にはリチウムボタン電池／コイン形電池が使用されています。新品または使用済みのリチウムボタン電池／コイン形電池を飲み込んだり体内に入れた場合、深刻な体内火傷を引き起こし、2時間ほどで死に至る恐れがあります。リモコンの電池収納部は常に完全に閉じるようにしてください。電池収納部が確実に閉じない場合は本製品の使用を中止し、電池を取り出し、お子様の手の届かないところに置いてください。電池を飲み込んだ、または体内に入れたと思われる場合は、ただちに医師の診察を受けてください。
36. 直射日光を避けて保管してください。

本取扱説明書を大切に保管してください

本取扱説明書に従わない使用に基づく事故や物品への被害に関しては一切責任を負いかねます。予めご了承ください。



直射日光を避けて保管してください。

安全のための機能とご注意

安全にお使いいただけるよう、本製品には、転倒したときに作動する自動停止スイッチが付いています。スイッチが作動した場合、製品の電源プラグを抜いてください。本製品を使用する前に、開口部をふさいでいる異物がないか点検し、乾燥させ、表面が硬く平らな場所に本製品を置いてください。



電源コードを引っ張らないでください。



熱源に近づけないでください。



（収納時を含む）火気に近づけないでください。



円形パーツを持って持ち運ばないでください。

お買い上げ後30日以内に登録いただくと、購入日より2年間のメーカー保証が適用され、修理にともなう部品やサービス費用がこの保証に含まれます。ダイソンの迅速かつ最適なサービスを確実に受けていただけるよう、お買い上げ後すぐに保証登録を行ってください。また、お買い上げ日を示すレシート、領収書、配送伝票などを保管してください。ダイソン製品の使用に関するご相談やお問い合わせは、<話そうダイソンお客様相談室>に直接ご連絡ください。専門スタッフがすばやく対応いたします。その際に、製品製造番号（シリアルNo.）をお知らせください。製品製造番号（シリアルNo.）は、本体底面に貼付された製品ラベルをご確認ください。また、ダイソンホームページ（www.dyson.co.jp/support）でもオンラインサポートやダイソンに関する情報をご覧いただけます。

<話そうダイソンお客様相談室>を設置し、お客様からの製品に関するお問い合わせに、ダイソンの専門スタッフが迅速に対応する体制を整えております。修理が必要な場合、回収から修理後のご返却まで、72時間以内*にできるよう目指しています。

*宅配便の都合上、地域によっては多少お時間のかかる場合もございますのでご了承ください。



今後の参考のために、シリアル番号をここに控えておいてください。



製品ラベルサンプルイメージ（詳細は実物と異なります。）

話そうダイソンお客様相談室

☎ 0120-295-731

9:00～17:30

*年末年始等特別休暇を除く

www.dyson.co.jp

本製品について

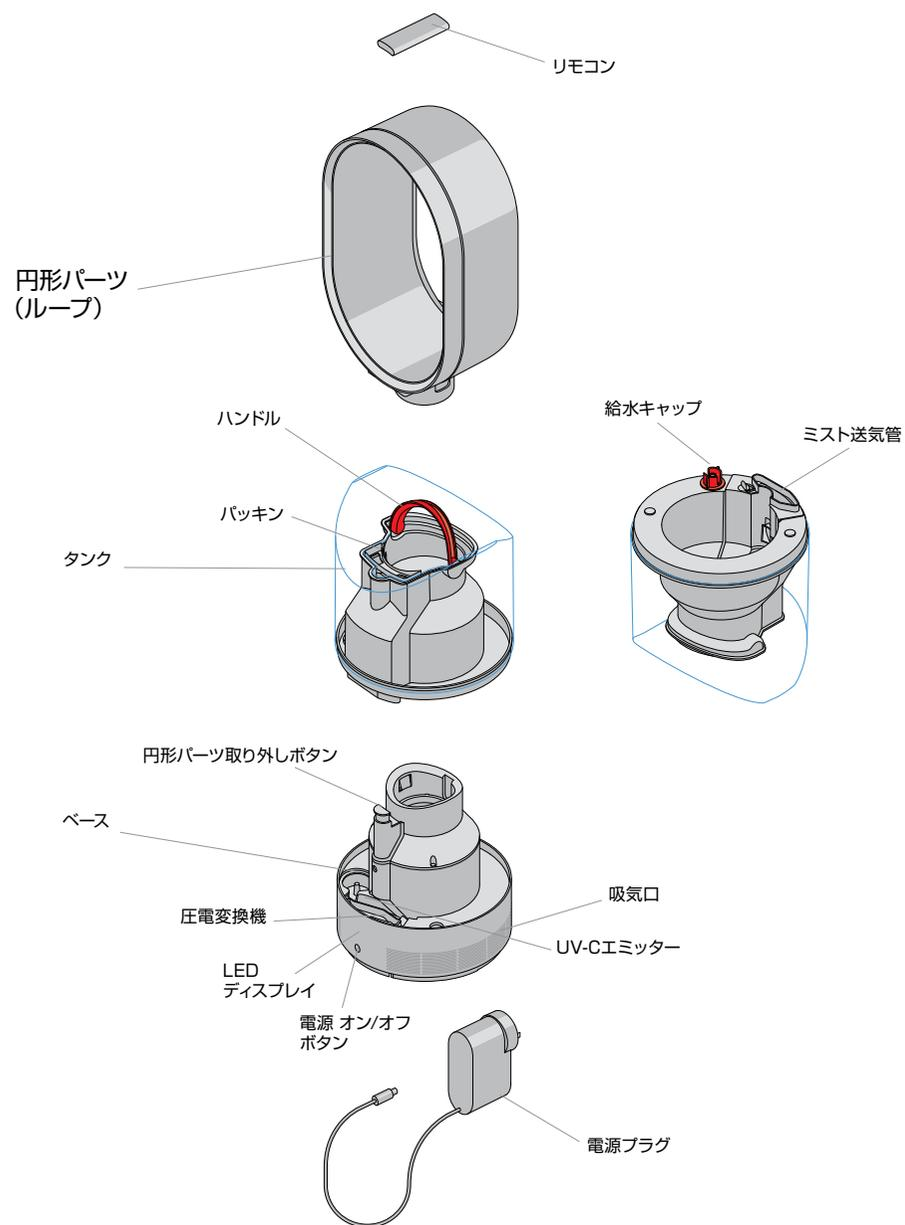

準備する

最大限の加湿効果を得るために、本製品を部屋の隅の床の上に置き、部屋の中央に向け、壁から1m以上離してご使用ください。また、ご使用される方から1m以上離してください。

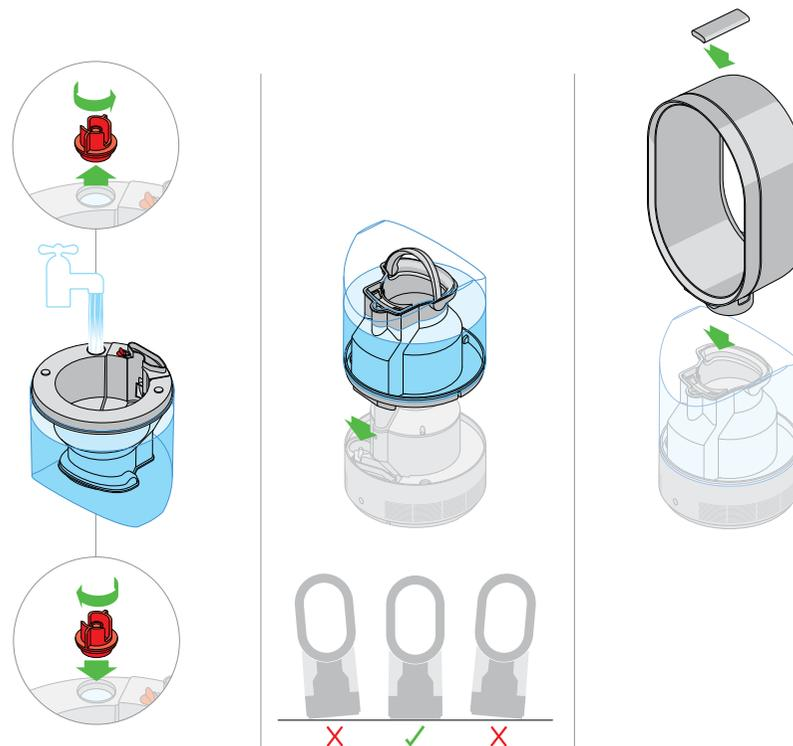

1

テーブルを取り、給水キャップを外し、タンクが一杯になるまで、水道水を注いでください。給水キャップを元に戻し、しっかりと閉めます。タンクを運ぶ際は、ハンドルを持ってください。

2

ベースを平らな場所に置き、ベースの上にタンクを優しく設置してください。傾斜のある所に設置した場合、製品は動作しません。

3

タンクの上に円形ループをはめます。カチッと音がするまで、下方向に押してください。マグネットタイプのリモコンは、リモコン操作面を下に向けて円形ループの上に置いてください。

使い方

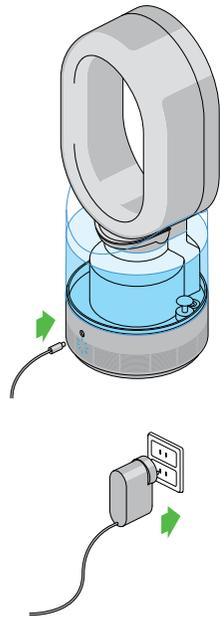

4

コンセントとベースにプラグを差し込みます。製品の電源が入ると製品背面にある電源プラグ差し込み口下の小さな青いLEDが点灯します。

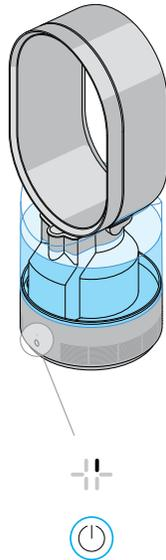

5

電源ボタンを「オン」にします。水の除菌処理が自動的に開始します。ミストを送り出す前に、水がUV-Cエmitterを通過し、99.9%除菌されるまでには、約3分かかります。(その間、湿度の設定、および、ファンモードのスイッチを「オン」にできます)。

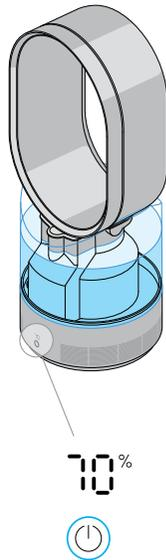

6

約3分経過すると、製品が加湿を開始します。ディスプレイには、設定した湿度が表示されます。

ファン/加湿の切り替え

加湿モードとファンモードを切り替えます。(風量とスリープタイマーは、それぞれのボタンで操作します。)

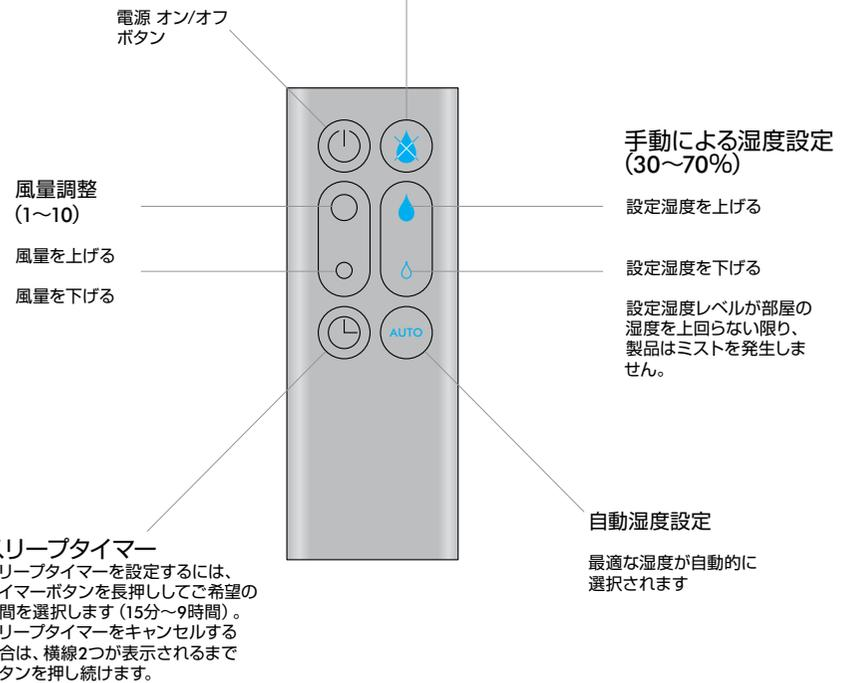

お手入れ方法 — 重要!

タンクへの給水

タンクが空になるとお知らせサインが表示されます

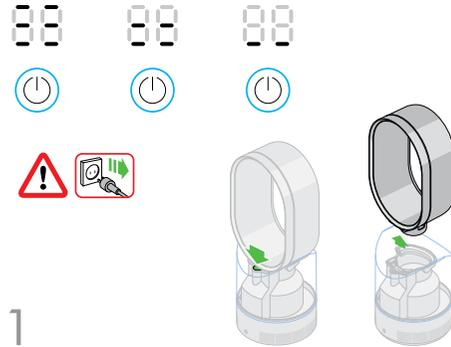

1

製品を電源コンセントから外し、円形パーツ取り外しボタンを押してロックを解除します。円形パーツを持ち上げてタンクから取り外した後、タンクをベースから取り外します。

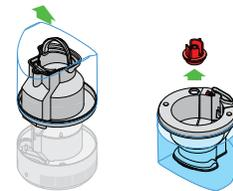

2

給水キャップを取り外し、タンクにきれいな冷たい水道水を入れます（タンク以外の部分には水道水を入れしないでください）。硬水地域では、白い粉の付着を避けるために濾過あるいは蒸留された水道水の使用を推奨します。給水キャップ、タンク、および円形パーツを元に戻します。ハンドルを使うと取り扱いが簡単です。

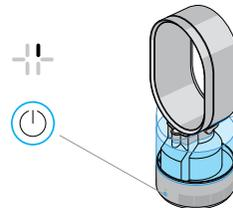

電源ボタンを「オン」にすると水の除菌処理が始まります。約3分経過すると、製品が加湿を開始します。

加湿器の動作を効率的に継続するため、定期的にお手入れを行ってください。お手入れプロセスは、加湿器内の水垢の蓄積を防止できるように設計されています。定期的なお手入れが行われない場合、メーカー保証対象外になることがあります。

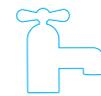
 +
  =
 

クエン酸 30g 水道水 1ℓ 洗浄液 (クエン酸溶液)

その他の清掃用洗浄液も使用可能です。その洗浄液がプラスチック製品での使用に適したものであるかを確認し、製造元の指示に従って使用してください。その他の適した清掃材には、デスケアラ、抗菌物質および酢剤を含まない泡状石けんなどがあります。

以下の化学薬品は、本製品の故障の原因になるため使用しないでください。これらを使用する場合、メーカー保証は無効になります。
 使用禁止：アルコールおよび強酸混合液、溶剤（アセトン）、石油ベースの製品、アルカリ性漂白剤、消臭スプレー、アロマオイル、フレグランスオイル。また、お湯、ブラシ、研磨材等を使用したり、本製品を食器洗浄機に入れたり、火気に近づけないようご注意ください。

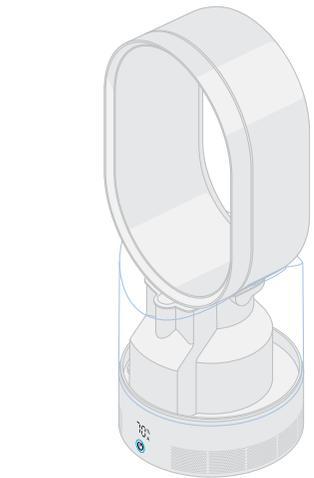

 % — 湿度
 A — 自動湿度設定

 — 電源 オン/オフ ボタン
 製品の電源ボタンを長押しし、湿度を調節します。加湿モードの際は、青いライトが点灯します。ファンモードの際は、白いライトが点灯します。

週1回のお手入れ



製品を待機モード/「オフ」にしてください。
電源プラグをコンセントから外してください。

1



溝の部分に特に注意を払って、円形パーツ全体を拭きます。糸くずのでないマイクロファイバー布巾で拭いてください。

2

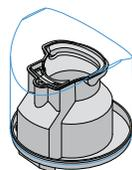

水を空にします。表面全体を洗い、拭きます。必要な場合は繰り返し行います。

3

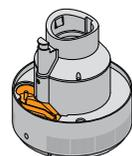

トレイを空にして、その際水がこぼれないように気を付けてください。水道の蛇口から直接水をかけたり、食器洗浄機に入れたりしないでください。なるべく吸気口に水をかけないようにしてください。糸くずの出ないマイクロファイバー布巾で外側を拭いてください。

月1回のお手入れ (および保管の前後)



製品を待機モード/「オフ」にしてください。
電源プラグをコンセントから外してください。

1



円形パーツを本体から外した後、周りの枠を外します。優しく、しっかりと両側の下の端を手で引きます。

4

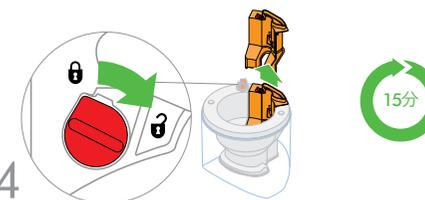

タンクの水を空にします。グレーの小さなつまみを4分の1ほど時計回りに回して内部部品（ミスト送気管）を図の様に取り出します。（お手入れ方法のページで推奨されている）クエン酸溶液に15分浸けて、しっかり洗浄します。十分に水道水ですすぎ、表面全体を拭きます。必要な場合は繰り返し行います。逆の手順で内部部品を戻し、つまみを4分の1ほど反時計回りに回して固定します。

7

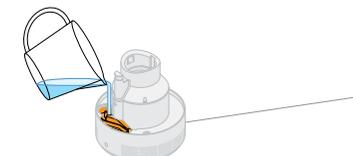

トレイの水を空にします。その際少量の水がこぼれる場合があります。製品に損傷を与えることはありませんが、トレイを空にする際は、ご注意ください。また、なるべく吸気口に水をかけないようにしてください。推奨されているクエン酸溶液を注ぎ、しっかり洗浄します。水道の蛇口から直接水をかけ

以下の化学薬品は、本製品の故障の原因になるため使用しないでください。これらを使用する場合、メーカー保証は無効になります。
 使用禁止：アルコールおよび強酸混合液、溶剤（アセトン）、石油ベースの製品、アルカリ性漂白剤、消臭スプレー、アロマオイル、フレグランスオイル。また、お湯、ブラシ、研磨材等を使用したり、本製品を食器洗浄機に入れたり、火気に近づけないようご注意ください。



2 湿った布巾を使用し、推奨されているクエン酸溶液（お手入れ方法のページで説明されています）で全体を拭きます。食器洗浄機に入れたり、水道の蛇口から直接水をかけないようにしてください。

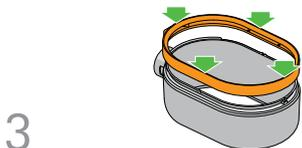

3 円形パーツを元に戻す際は、円形パーツを本体に対して水平にし、位置を合わせます。図に示すように定位置でカチッと音がするまでしっかり押します。

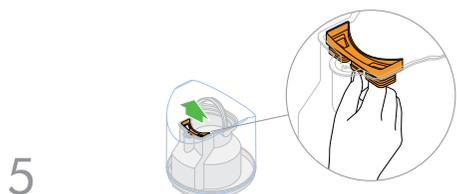

5 タンクをひっくり返し、パッキンを取り外します。タンク下部から手を入れ、固定タブをつまんだまま、パッキンをタンク上部から引っ張ります。推奨されているクエン酸溶液に15分浸けて、しっかり洗浄します。十分に水道水ですすぎ、表面全体を拭きます。必要な場合は繰り返し行います。再度取り付けの場合は、カチッと音がするまでタブを押し、固定します。

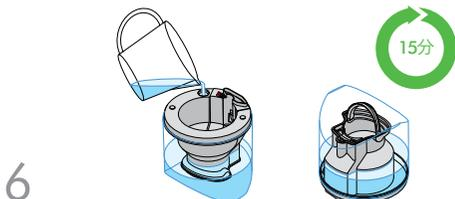

6 タンクを空にし、（お手入れ方法のページで推奨されている）クエン酸溶液を入れます。給水キャップを閉め、タンクを30秒振った後、15分置いておきます。その後タンクを空にし、水道水で十分にすすぎを繰り返した後、タンクの表面を乾いた布で拭き、内部を乾燥させます。

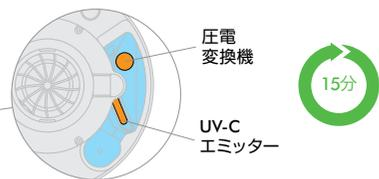

たり、食器洗浄機に入れたりしないでください。トレイのUV-Cエミッターと圧電変換機が浸かるまで推奨されているクエン酸溶液を満たします。15分放置します。排水して十分に水道水で洗い流し、表面全体を拭きます。

8 全てのパーツを元に戻します。糸くずの出ないマイクロファイバー布巾などで外側を拭いてください。電源ボタンを「オン」にします。水除菌処理が開始します。約3分経過すると、製品が加湿を開始します。

電源ボタンのお知らせサインについて



製品が水を除菌処理中です。処理には約3分かかります。処理中サインが停止すると、加湿を開始します。



タンクが空です。電源ボタンを「オフ」にして、給水してください。



本体が傾いています。本体を平らな場所に設置してください。



製品を待機モード/「オフ」にし、電源プラグをコンセントから外してください。30秒待ち、電源プラグをコンセントに入れなおし、電源ボタンを「オン」にします。エラーが続く場合は、<話そうダイヤンお客様相談室>までお問い合わせください。



製品を待機モード/「オフ」にし、電源プラグをコンセントから外してください。30秒待ち、電源プラグをコンセントに入れなおし、電源ボタンを「オン」にします。エラーが続く場合は、<話そうダイヤンお客様相談室>までお問い合わせください。



製品の設置場所が寒すぎます。室温を5°C以上上げてください。問題が解決できない場合は、<話そうダイヤンお客様相談室>までお問い合わせください。



製品を待機モード/「オフ」にし、電源プラグをコンセントから外してください。30秒待ち、電源ボタンを「オン」にします。エラーが続く場合は、<話そうダイヤンお客様相談室>までお問い合わせください。



製品を待機モード/「オフ」にし、電源プラグをコンセントから外してください。30秒待ち、電源ボタンを「オン」にします。エラーが続く場合は、<話そうダイヤンお客様相談室>までお問い合わせください。



電源ボタンを「オン」にした時に、お知らせサインのライトが3回点滅した場合は、製品が正しく組み立てられているか、確認してください。



加湿モードの際は、青いライトが点灯します。



ファンモードの際は、白いライトが点灯します。

本製品は、電気系の配線を含みます。火災、感電またはけがを防止するために必ず本取扱説明書内、「安全上の警告・注意」をよく読み、その内容に沿ってご使用ください。

製品概要

- 本製品は、ミストを送り出す超音波式加湿器です。加湿された空気が円形ノズルから室内に送り出されます。
- UV-Cライトが水を照射するため、99.9%除菌されます。

設置場所

- 製品は必ず安定した平らな場所に置いてください。
- ラグやカーペット、フローリングの床に製品を置く場合は、防水マットまたは防水パッドのご使用をお勧めします。
- 絨毯やカーペット、木製のフローリング、その他水や湿気にさらされることにより痛み恐れがある床や、水や湿気に弱い家具や精密機器の近くに製品を置かないでください。
- 天井の張り出し部分の真下に製品を置かないでください。
- 子供の手の届くところに製品を置かないでください。
- 製品は屋内で保管してください。5℃よりも低い温度下で使用または保管しないでください。作動させる前に、製品が室温になっていることを確認してください。
- 最大限の加湿効果を得るために、本製品を窓から最も遠い部屋の隅の床の上に置き、部屋の中央に向け、壁から1m以上離してご使用ください。

操作

- 使用前に必ず全てのパーツをしっかりと取り付けてください。
- 本取扱説明書に従って組み立てとお手入れを行うまで、製品を使用しないでください。
- タンク内に水が入っていない状態で、加湿モードを使用しないでください。
- 本製品のいかなるパーツにも油をさしたりしないでください。
- 製品はコンセントにつなぐと通電し、製品背面のLEDライトが青く点灯します。(注意：これは、製品自体が運転しているという意味ではありません。)
- 水の除菌が完了したら、製品は使用できる状態となります。

湿度レベルの設定

- 初めて使用される際、ディスプレイには設定可能な最高湿度の70%が表示されます。ファンは最低風量「1」で動作します。毎回、前回使用した際に設定した設定湿度レベルが製品に記憶され、その設定で動作します。
- 設定湿度レベルが部屋の湿度を上回らない限り、製品はミストを発生しません。
- 過度の湿度を防ぐため、製品は湿度の自動調整を行います。
- 特定の状況(照明や背景の色など)や風量設定により、ミストが見えにくいことがあります。

自動湿度設定

- リモコンの「自動湿度設定」ボタンを押します。これはダイソンがお勧めするモードです。
- 現在の湿度レベルや気温など環境要因に基づき、製品が部屋に快適な湿度を選択します。
- 適切な湿度レベルに達すると、湿度レベルを維持するため、必要に応じてスイッチが「オン」または「オフ」になります。目標湿度に到達しても、ファンが動作し続けます。

手動モード

- ご希望の湿度を選択します(30~70%)。設定された湿度に達すると、その湿度を維持するため、必要に応じて加湿モードとファンモードを自動で切り替えます。設定湿度に到達した後は、ファンのみが動作し続けます。

ファンモード

- リモコンのファンモードボタンを押すと、加湿モードをオフにできます。風量とタイマーのボタンを使用してファンを操作してください。
- ファンモードの場合、タンクの中に水が入っていても動作します。

リモコン以外での操作

- 電源のオン/オフは、本製品本体の電源ボタンでも可能です。
- 製品の電源ボタンを長押しし、湿度を調節します。
- ファンモードへの切替、スリープモードの設定は、リモコンが必要ですが、風量調整は自動的に「05」になります。

給水

- 硬水地域では、白い粉の付着を避けるために濾過あるいは蒸留された水道水の使用を推奨します。
- 給水する場合、タンクの中の水を完全に排水してすずぎ、タンクの表面を乾いた布で拭いた後に給水してください。水を新鮮な状態に保つことができます。また、給水の際はトレイの水も空にしてください。
- タンクをきれいな冷たい水道水で満杯(約2.84リットル)にした場合、製品は少なくとも10時間運転できますが、目標湿度設定やその他の環境条件により異なります。水道水にはアロマトイルなどは加えないでください。

ベースのお手入れ

- ベースのお手入れを行う際、トレイから少量の水がこぼれる場合があります。製品に大きな損傷を与えることはありませんが、トレイを空にする際は、ご注意ください。お手入れの際は、水が本体下部の吸気口に入らないようにしてください。万が一水が吸気口の中に入った場合は、乾いた布で本体の外側を拭き、通常通り使用してください。

タンクのお手入れ

- タンクを空にし、(お手入れ方法のページで推奨されている)クエン酸溶液を入れます。給水キャップを閉め、タンクを30秒振った後、15分置いておきます。その後タンクを空にし、水道水で十分にすずぎを繰り返した後、タンクの表面を乾いた布で拭き、内部を乾燥させます。

収納

- 使用していない時は、電源プラグをコンセントから外し、タンクの水を空にして完全に乾燥させてから保管してください。
- 製品と電源コードは乾燥した場所に保管してください。
- 保管時、および、再度使用を開始する前は、本取扱説明書に従って製品とタンクのお手入れをしてください。

電池の交換について

注意

- リモコン底部の電池格納部のねじをプラスドライバーで緩め、格納部を引き抜きます。
- 電池は正しい向きに設置し、ショートさせないでください。
- 電池を分解したり、充電したりしないでください。火に近づけることは絶対に止めてください。
- リモコンのふたは、必ずねじで締めて、ねじが緩くなった場合は、締め直してください。
- 新しい電池に交換する際は、電池メーカーの注意事項に従ってください(電池のタイプ: CR 2032)。

自動停止機能

- 製品が5度以上傾くと、ディスプレイにお知らせサインが表示されます。そのまま15分以上経過するとスイッチが「オフ」になります。製品を平らな場所に設置してください。
- ミストが送風されない場合は、円形パーツの取り外し可能な枠やトレイが異物でふさがれていないか、確認ください。

トラブルシューティング

- 点検や修理は、本取扱説明書に記載されている内容、または、<ダイソンお客様相談室>の指示によるもの以外は行わないでください。
- エラーメッセージF3は、製品が置かれている部屋の温度が低すぎる際に表示されます。室温が5℃を超えると、運転を開始します。その他のエラーメッセージが表示された場合は、<話そうダイソンお客様相談室>までお問い合わせください。
- エラーメッセージF1、F2、F4、F5が表示された場合は、製品を待機モード/「オフ」にし、電源プラグをコンセントから外してください。30秒待ち、電源プラグをコンセントに入れなおし、電源ボタンを「オン」にします。エラーが続く場合は、<話そうダイソンお客様相談室>までお問い合わせください。

廃棄に関するご案内

- 弊社の製品は、リサイクル可能な素材で作られています。本製品を廃棄される際は、適切にリサイクルを行ってください。廃棄およびリサイクルに関する情報は、お住まいの自治体にご確認ください。
- 本製品を廃棄する際は、事前にリモコンからバッテリーを取り外してください。
- 各地域の条例や規制に従って、バッテリーや電池(バッテリーや電池の有無は機種により異なります)を廃棄、もしくはリサイクルしてください。

保証登録

本製品のメーカー保証は、購入日から2年間です。お客様情報と製品製造番号(シリアルNo.)をご登録いただくことで、メーカー保証が適用されます。弊社の迅速かつ最適な保証サービスを受けたい場合は、購入日や購入店舗を示すレシート、領収書、配送伝票などは保管しておいてください。保証登録は、以下のサイトから行っていただけます。
ダイソン公式ウェブサイト www.dyson.co.jp/reg

メーカー保証内容

- 購入日から2年以内に、製品、部品または製品の一部に製造上の瑕疵があると認められる場合、無料で製品または部品の交換、または修理を致します。(該当する部品の生産が終了するなど部品の在庫がない場合は、弊社が代替となる別の部品に交換します。)
- 修理の際、弊社の品質基準に適合した再利用部品を使用することがあります。
- 本製品の日本国内での使用のみが保証の対象となります。保証内容のご不明な点がある場合は<ダイソンお客様相談室>までお問い合わせください。

保証適用外となるケース

- 次の場合は、保証期間内でも保証の適用外とさせていただきます。
- 弊社が推奨するお手入れ方法以外のお手入れによって生じた故障及び損傷。
 - 本取扱説明書に従わない、不注意な操作や取り扱いによる故障及び損傷。ならびに、必要なお手入れを怠ったことによって生じた故障及び損傷。
 - 弊社の説明や取扱説明書に記載された通りに使用されなかった場合。
 - 弊社製純正品以外を使用した場合。
 - 弊社以外によって行われた、誤った組み立て。
 - 並行輸入品。
 - 弊社以外による修理や改造。
 - 異物が詰まった場合。(本取扱説明書内に記載された異物の取り除き方の注意点、対処の仕方を参考にしてください。)
 - 通常使用による経年劣化。
 - 製品ラベルに記載されている規格以外で使用した場合の故障および損傷。(交流100V以外の電源で使用した場合など)
 - 火災、天災地変(地震、風水害、落雷など)、塩害、異常電圧で生じた故障及び損傷。
 - 購入後の移設、輸送、落下などによって生じた故障及び損傷。
 - 保証登録時に購入年月日、およびお客様の氏名の登録がない場合。
 - 日本国外で使用された場合の故障及び損傷。(This warranty is valid only in Japan)

保証に関する注意事項

- 本製品や電源コード、電源プラグ、または、充電器や充電ドック(充電器と充電ドックの有無は機種により異なります)に不具合が発生した場合は、必ず弊社にご連絡ください。弊社以外で行った修理や改造に起因する事故については弊社は責任を負いません。
- 保証は購入日をもって発効となります。弊社のオンラインストアで購入される場合、その他購入した製品を配送する場合は、発送日翌日をもって発効となります。
- 弊社製品に対して保証サービスをお受けになるには、製品製造番号(シリアルNo.)、購入日、購入店舗名などの情報が必要となります。これらの情報を確認できるよう、購入時のレシート、領収書、配送伝票などは大切に保管してください。
- 修理はすべて弊社が承ります。
- 修理のために取り外した部品は、弊社で引き取らせていただきます。
- 部品の交換・装着により、保証期間が延長されることはありません。
- 保証は、各種サービスを約束するもので、お客様の法律上の権利を制限するものではありません。

個人情報について

弊社は、お客様にご登録いただくお客様の個人情報を以下の目的で利用致します。その他の個人情報の利用目的、及び、弊社の個人情報の取り扱いや保護方針については、弊社ウェブサイトのプライバシーポリシー(privacy.dyson.com)をご覧ください。

- お客様からのお問い合わせ及びご要望への対応。
- お客様への連絡。
- 弊社製品に関するサービス及びサポートの提供。
- 顧客満足度調査の実施、及びお客様が弊社スタッフによるサポートを必要とする場合にお客様が受ける対応の改善。
- 弊社の各種方針、諸条件その他お客様に連絡すべき諸事項の変更に関する情報提供。
- お客様が希望される場合に行う弊社のその他の製品及びサービスに関する情報提供。
- お客様が保有する弊社製品のサービスに関する重要な最新情報の提供。
- お客様による弊社での将来のお買い物のためのカスタマイズ(例: お客様のお好みと弊社が考える製品及びオファーを、弊社のウェブサイトやアプリ及び第三者のウェブサイト(ソーシャルメディア・プラットフォームを含みます。)で表示)。
- お客様の保有する弊社製品又は保証事項に関連する紛争、請求又は調査における支援。
- 弊社の法的な義務の遵守。

なお、弊社は、お客様にご登録いただくお客様の個人情報を、必要な範囲で、外国にあるダイソンの英国親会社その他の関係会社及びシステムの保守管理その他の委託業務を行う委託先に対し、提供または共有することがあります。

弊社製品を登録する場合

- お客様の製品を登録し保証の適用を受けるためには、連絡先などお客様の基本情報を提供いただく必要があります。
- 登録の際、弊社からのお知らせを希望するかどうかを選択できます。お知らせを受け取ることを選択した場合、特別キャンペーンや最新の技術についての詳細をお送りします。

製品仕様について

本製品の仕様およびデザインは、予告なしに変更することがあり、また、掲載された仕様やイメージ(イラストや写真)は、実際と異なる場合があります。

ダイソンお客様相談室

☎ 0120-295-731

9:00AM～5:30PM

(年末年始等の特別休暇除く)