

取扱説明書

組み立て

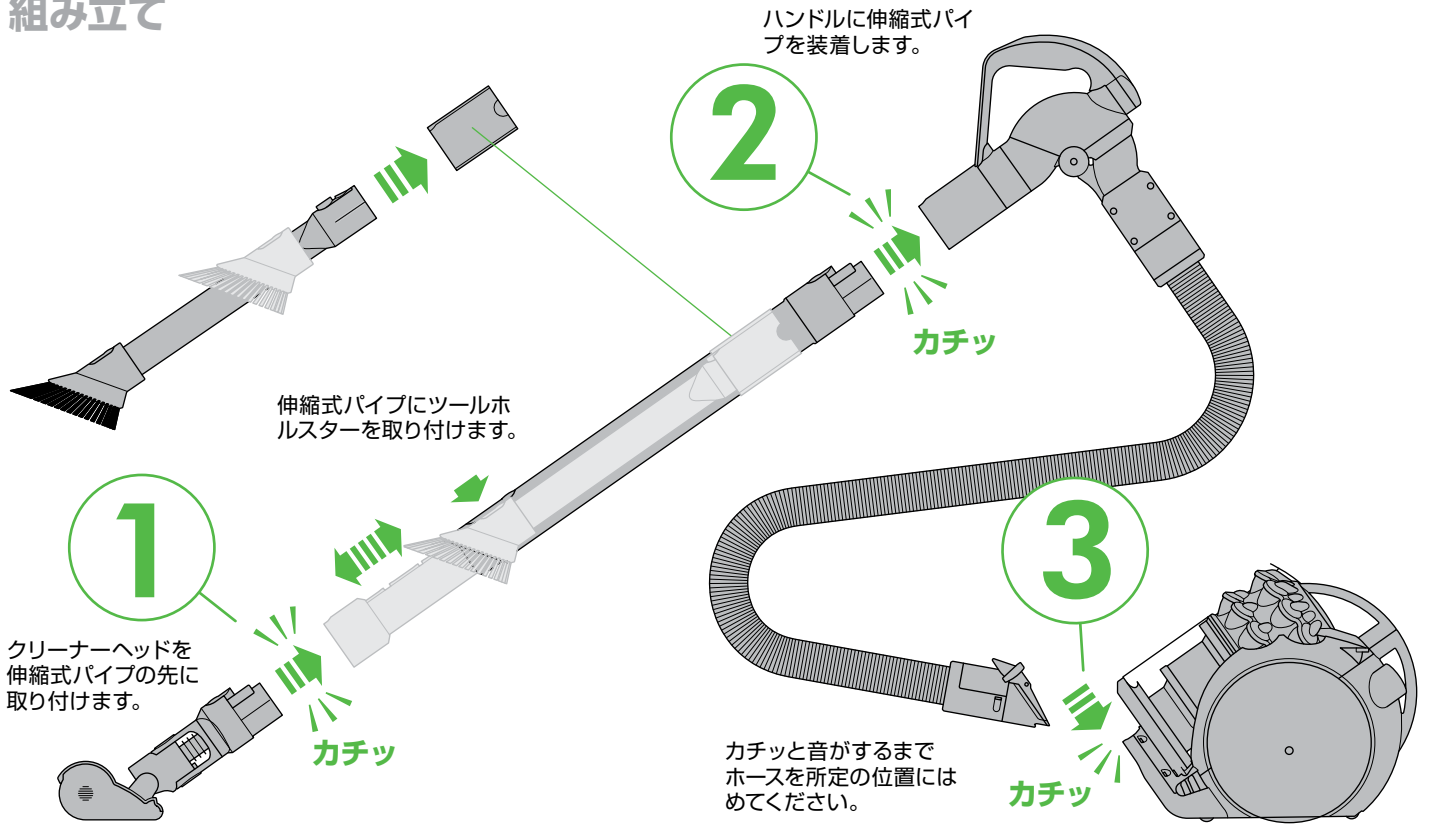

重要!

フィルターは定期的に洗浄する必要があります。フィルターお手入れ時期は1年毎が目安ですが、お掃除の頻度や使用状況により異なります。フィルターを定期的に確認し、汚れていたら冷水で洗浄してください。

掃除が終わったら、電源プラグを抜き、本製品本体のボタンを押して電源コードを収納します。

2年間のメーカー保証をお受けいただくためにご登録をお願いします。保証登録については、「保証登録」内の登録方法をご覧ください。

運転の開始と手元スイッチ

- ① 運転のオン/オフ
- ② ブラシ回転のオン/オフ
- ③ 強弱モード切替

このたびはダイソン製品をご購入いただきましてありがとうございます。

製品は、購入日から2年間のメーカー保証が適用されます。保証には、修理にともなう部品代や作業費用を含みます。弊社製品に関するご相談やお問い合わせは、<ダイソンお客様相談室>までご連絡ください。専門スタッフが対応致します。その際に製品製造番号（シリアルNo.）をお知らせください。

製品製造番号（シリアルNo.）は、本体のクリアビンを外した所に貼付された製品ラベルに記載されています。

今後の参考のために、製品製造番号（シリアルNo.）をここに控えておいてください。



製品ラベルサンプルイメージ（詳細は実物と異なります。）

ダイソンのサポート体制

<ダイソンお客様相談室>を設置し、お客様からの製品に関するお問い合わせに、弊社の専門スタッフが迅速に対応する体制を整えております。

修理が必要な場合、回収から修理後のご返却まで、72時間以内*にできるよう目指しています。

*宅配便の都合上、地域によっては多少お時間のかかる場合もございますのでご了承ください。

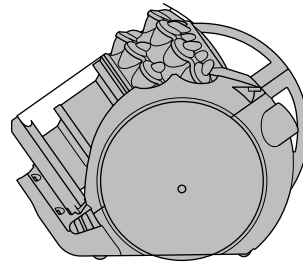

本体



パイプ

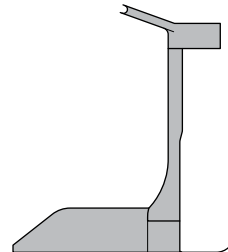

収納用フロアドック



コンビネーションノズル

先端にブラシがあり、用途によってブラシを出したり、ひっこめたりして使用できます。

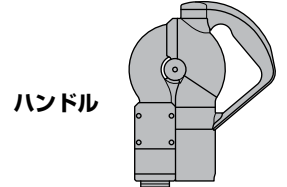

ハンドル



ホース

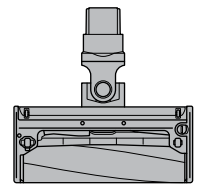

ソフトローラークリーナーヘッド

クリーナーヘッド専用モーターをローラーに内蔵。ナイロンフェルトで覆われたローラーが、大きなゴミから微細なホコリまで同時に吸い取ります。

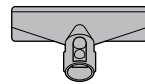

フトンツール

布団やクッションからホコリやハウスダストを取り除きます。



カーボンファイバーソフトブラシツール

きめ細かいカーボンファイバーブラシを搭載して、再設計されたツールで、より多くのホコリを取り除きます。



ツールホルスター

安全上のご注意 – 必ずお守りください

本製品を使用する前に、本取扱説明書および本製品に記載されている説明および警告マークをすべてお読みください。

お使いになる方や他の方への危害、財産への損害を未然に防ぐために、電気製品を使用する場合は、以下の警告および基本的な注意事項を必ず守ってください。

⚠ 安全上の警告・注意

警告は、本製品本体、ツールやヘッド、付属品すべてを対象としています。また、該当する場合、充電器や電源アダプターも対象となります。

火災、感電またはけがを防止するために必ず以下の点を守ってください。

1. 本製品は、本製品の使用に関して保護者の指示・監督を受けない限り、身体能力又は感覚・思考能力が減弱している方（お子様を含む）が単独で使用することはできません。
2. お子様のいるところで使用する場合は、十分注意してください。お子様が本製品で遊ばないように注意を払ってください。
3. 本取扱説明書で指示された以外、または<ダイソンお客様相談室>で指示された以外の方法で使用したり、修理や整備を行わないでください。特に電源プラグ、電源コードを加工したり、修理、整備を行わないでください。
4. 乾いた床面にのみお使いいただけます。屋外または濡れた表面上では使用しないでください。
5. 濡れた手で電源プラグや本製品を触らないでください。
6. 電源コードや電源プラグが破損した状態で本製品を使用しないでください。電源コードや電源プラグが破損した場合は、事故を避けるために、<ダイソンお客様相談室>へご連絡ください。
7. 本製品がうまく機能しない場合、強くぶつけた場合、または落としたり破損した場合、屋外に放置したり、液体に浸してしまった場合は、使用を中止し、必ず<ダイソンお客様相談室>にご連絡ください。
8. 点検、修理が必要な場合は、<ダイソンお客様相談室>までご連絡ください。本製品を分解しないでください。誤って組み立てると、感電または火災につながる恐れがあります。
9. 電源コードを引っ張ったり電源コードの上に重いものを載せないでください。表面が熱くなった物や場所から電源コードを離してください。電源コードを挟んだ状態でドアを閉めないでください。また、鋭角な物や場所のまわりで電源コードを引っ張らないでください。人通りの多い場所や人が踏んだりつまずいたりするような場所から電源コードを離してください。電源コードを踏まないでください。
10. コンセントから抜くときは、必ず電源プラグを持って抜いてください。電源コードを引っ張らないでください。延長コードの使用はお避けください。なお、タコ足配線はお避けください。
11. 水を吸い込まないでください。
12. ガソリンなど引火性液体または可燃性液体を吸い込まないでください。また、引火性液体または可燃性液体の蒸気がある場所やその近くで使用しないでください。
13. タバコ、マッチ、熱い灰など、火のついているものや煙の出ているものおよび高熱のものは吸い込まないでください。
14. 髪の毛、衣類、指などを本製品の吸込口などの開口部や製品の可動部に近づけないよう十分注意してください。けがをします恐れがあります。ホースやパイプ（ホースやパイプの有無は機種により異なります）、ツール、ヘッドを目や耳に向けたり、口に入れないでください。

15. 本製品の開口部に物を入れないでください。開口部を塞いだまま本製品を使用しないでください。 airflow を妨げる恐れのあるゴミ、糸くず、髪の毛などは取り除いてください。
16. 弊社が指定する付属品および交換部品のみをご使用ください。
17. 足を引っかけないように、ご使用時以外は、電源コードをまとめておいてください。
18. クリアビンやフィルターが取り付けられていない状態で使用しないでください。
19. コンセントにプラグを差したまま本製品を置きっぱなしにしないでください。使用しない場合や点検前は、プラグを抜いてください。
20. 電源コードを引っ張ったり、電源コードを使って本製品を運んだりしないでください。また、電源コードで本製品本体の操作をしないでください。
21. 階段で使用する場合は、十分に注意してください。階段で使用する場合は、ご自身より高い位置で本製品を使用しないでください。
22. プラグを抜く前に電源をオフにしてください。ツールまたは付属品を接続する前にプラグを抜いてください。
23. 使用時は、電源コードを黄色い線まで十分に引き出してご使用ください。また、赤い線以上に無理に、急激に引き出さないでください。断線の原因となります。
24. 電源コードを巻き取る際には、電源プラグを持ってください。けがをしたり、家具を傷つける恐れがあります。
25. 本製品のホースは、電気系の配線、接続部分を含みます。感電またはけがのもととなりますので、水やその他の液体を吸い込まないようにしてください。また、本製品を水や液体に浸したり、本製品に水や液体をかけたりしないでください。また、ホースを定期的に点検し、破損などがある状態でのご使用は絶対に止めてください。

本取扱説明書を大切に保管してください

本製品は家庭用であり、業務用を目的としたものではありません。

本取扱説明書に従わない使用に基づく事故や物損に関しては一切責任を負いかねます。予めご了承ください。

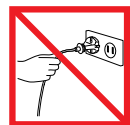

電源コードを引っ張らないでください。

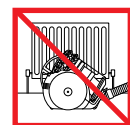

熱源の近くで保管・充電しないでください。

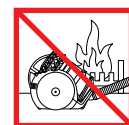

火気に近づけないでください。（収納時を含む）



電源コードを踏まないでください。



いかなる液体も吸わないでください。



灰やトナー、金属粉など火の気のあるものを吸わないでください。



階段を掃除する場合は特に注意が必要です。自分より段上に本製品を置いて使用しないでください。



指を本製品の吸い込み口や回転ブラシなどの可動部に近づけないよう十分注意してください。

本体スイッチと電源コードの巻き取り

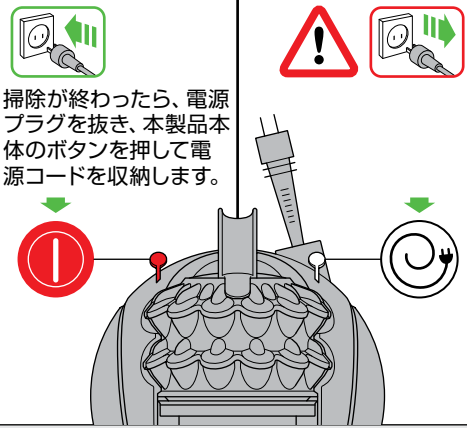

クリアビンのゴミを捨てる

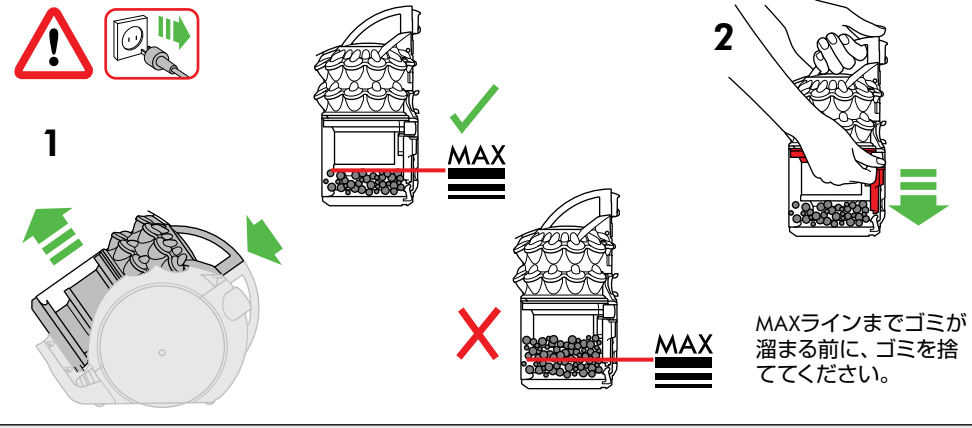

電源スイッチ

-  運転のオン/オフ
-  ブラシ回転のオン/オフ
-  強弱モード切替

付属ツールの取り付け

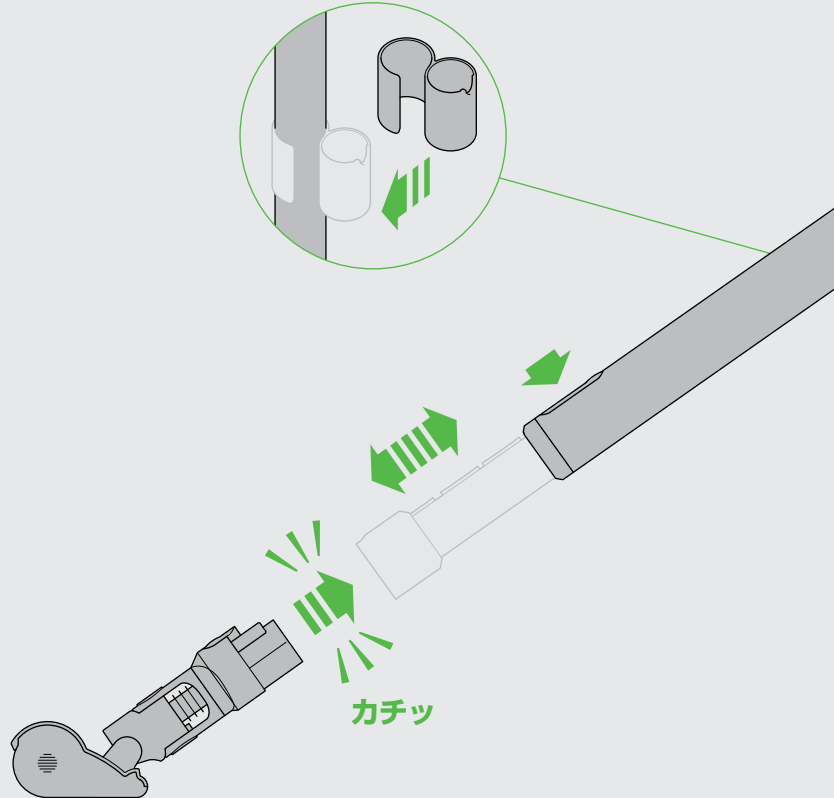
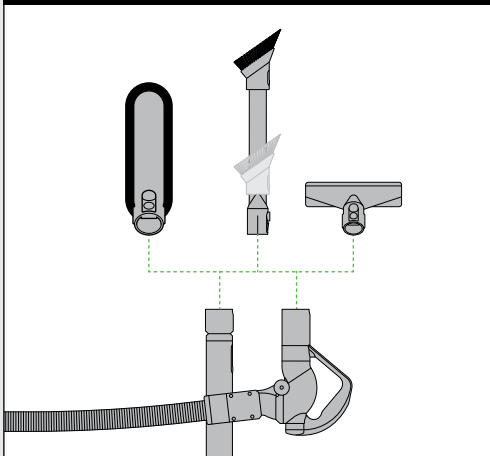

本製品に何かが詰まったら

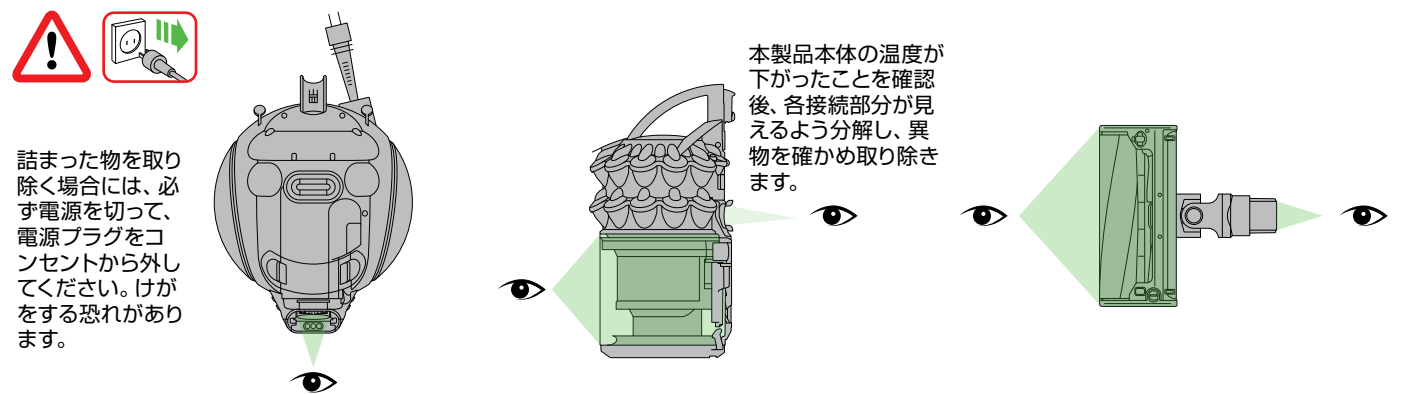

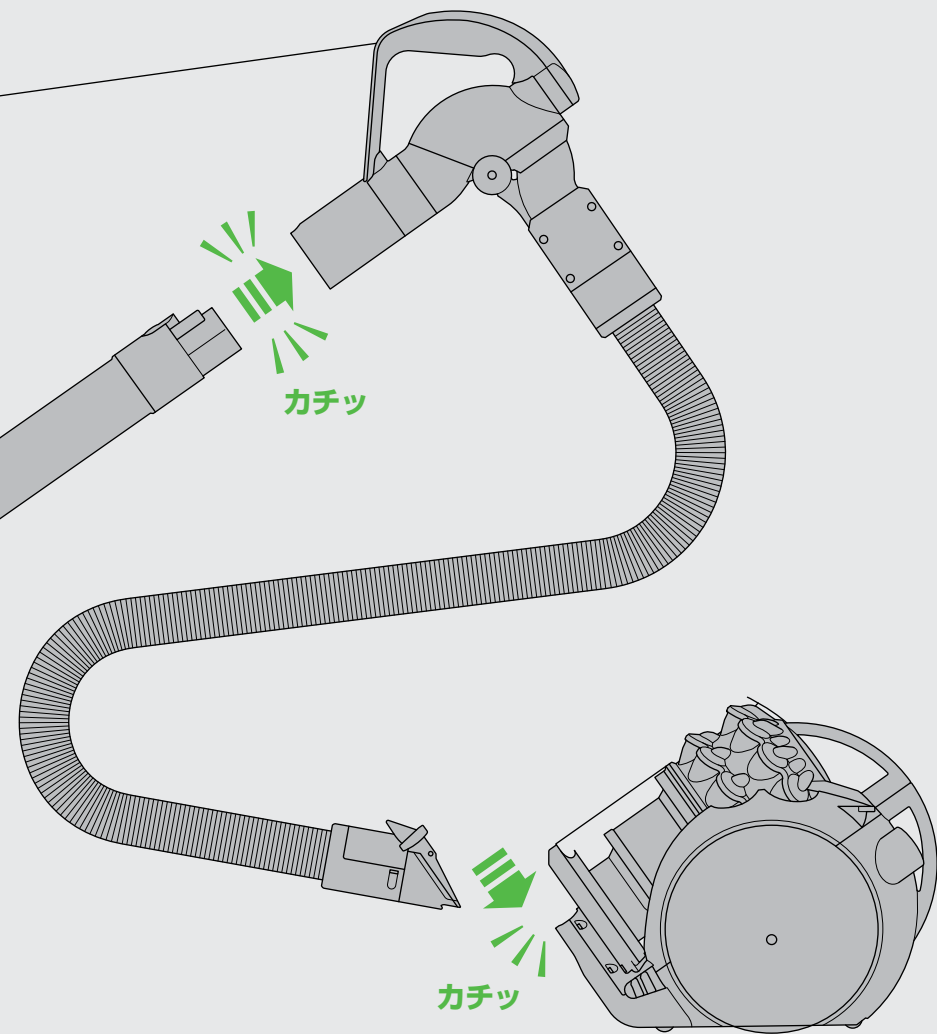
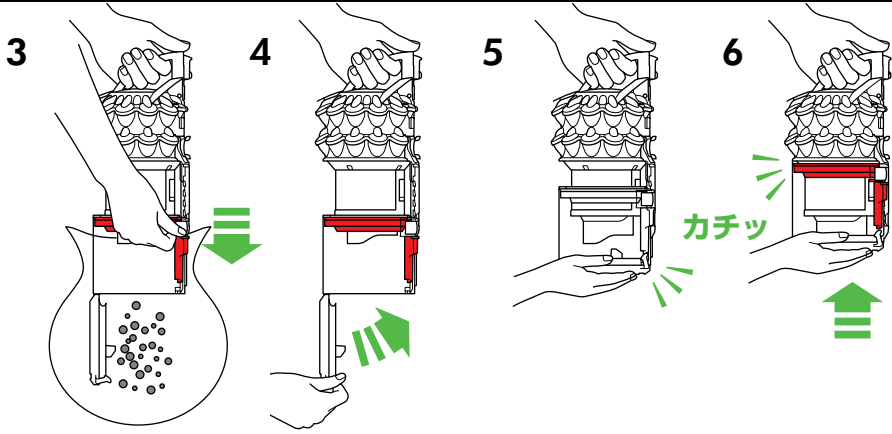

持ち運びと保管

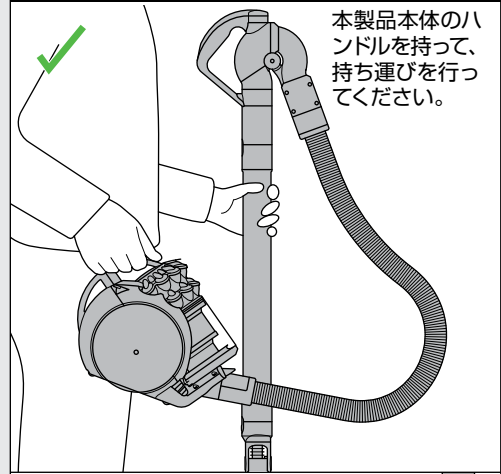

本製品本体のハンドルを持って、持ち運びを行ってください。

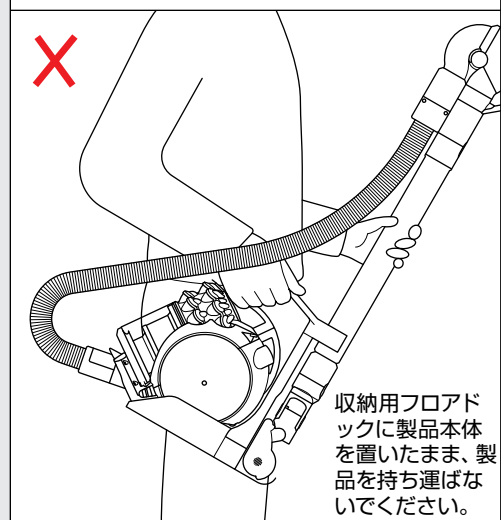
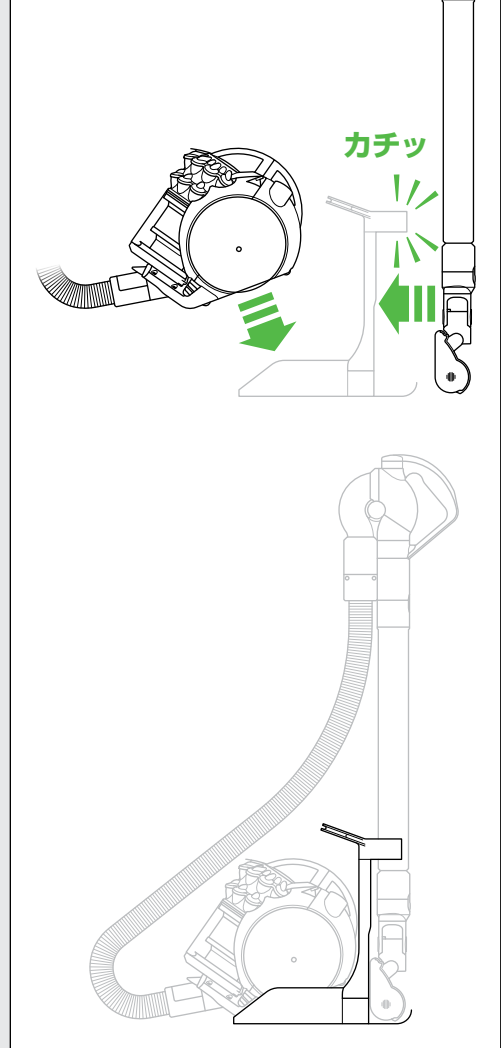

収納用フロアドックに製品本体を置いたまま、製品を持ち運ばないでください。

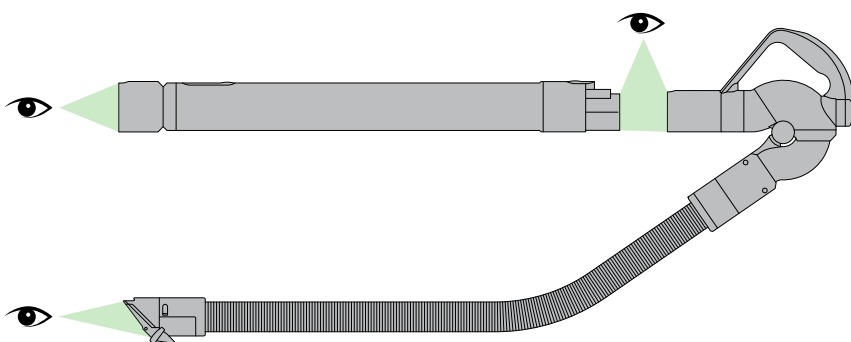

ブラシの洗浄方法 - ソフトローラークリーナーヘッド

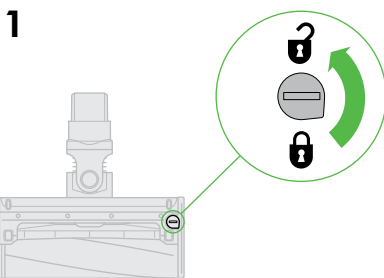

1
コインを使ってクリーナーヘッド底面のネジを反時計回りに4分の1回転させ、ロックを解除します。

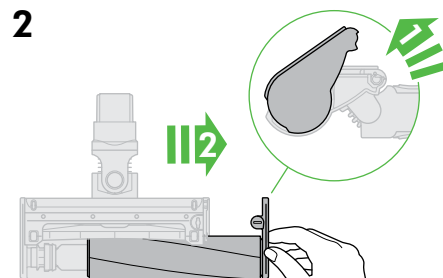

2
ブラシの端のキャップをロック解除の位置まで回します。大きいブラシを慎重にスライドさせ、クリーナーヘッドから取り外します。

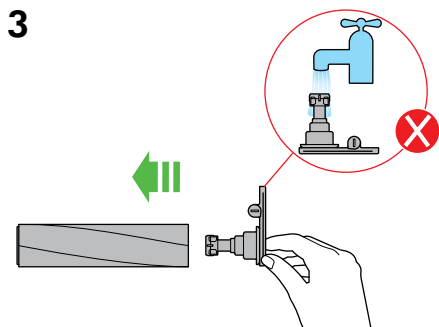

3
大きいブラシからキャップを取り外します。

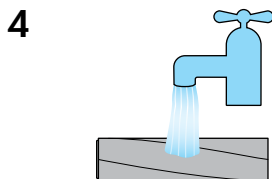

4
水道水で洗い流しながら、軽くこすり、ホコリを取ります。ブラシを洗浄する際は、水道水ですすぎ洗いをしてください。(お湯、洗剤は使用しないでください。)

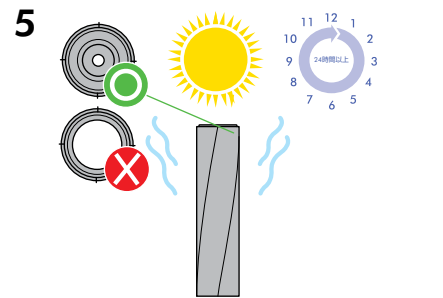

5
完全に乾くまで最低24時間乾かしてください。

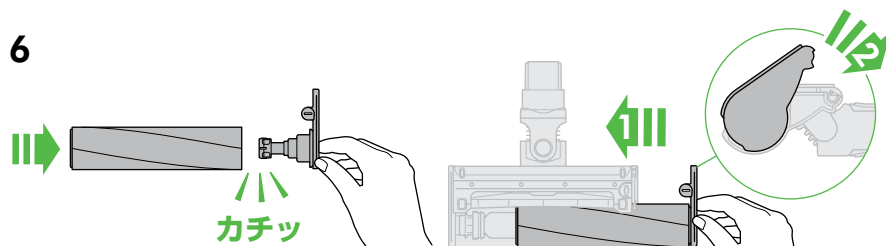

6
ブラシの端にキャップを取り付けます。
大きいブラシをクリーナーヘッドにスライドさせ、差し込みます。イラストのようにキャップはロック解除の位置しておきます。ブラシを取り付けたら、ブラシ端のキャップを回し、ロックの位置に戻します。

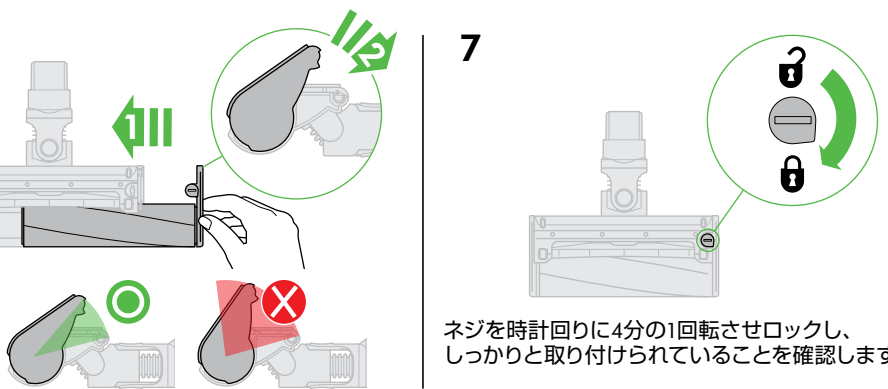

7
ネジを時計回りに4分の1回転させロックし、しっかりと取り付けられていることを確認します。

異物の取り除き方 - ソフトローラークリーナーヘッド



コインを使ってクリーナーヘッド底面のネジを反時計回りに4分の1回転させ、ロックを解除します。

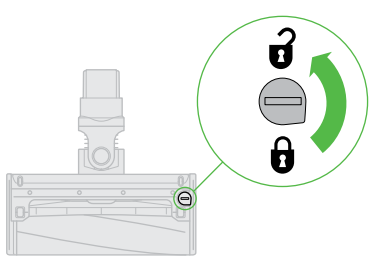

2
ブラシの端のキャップをロック解除の位置まで回します。大きいブラシを慎重にスライドさせ、クリーナーヘッドから取り外します。

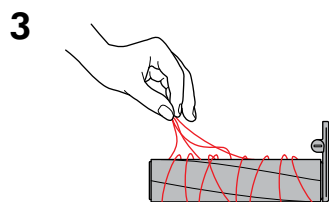
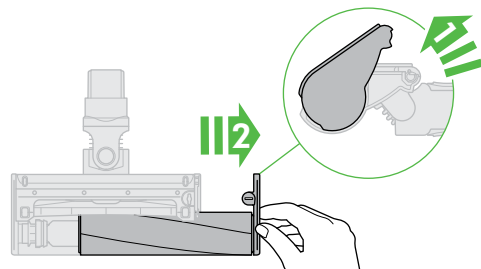

3
異物を取り除きます。

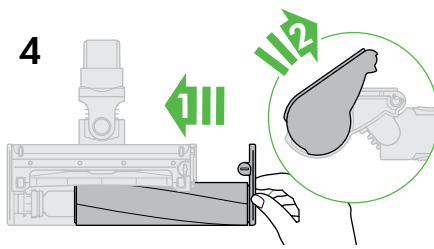

4
回転ブラシを再度取り付けます。

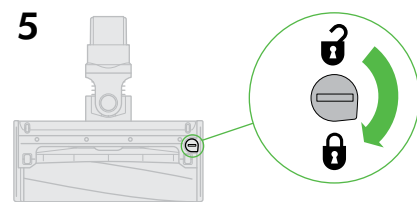

5
矢印の方向にネジをロックし、しっかりと取り付けられていることを確認します。



1

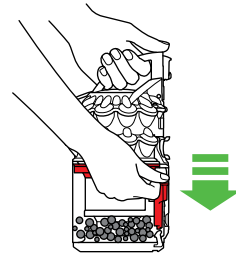
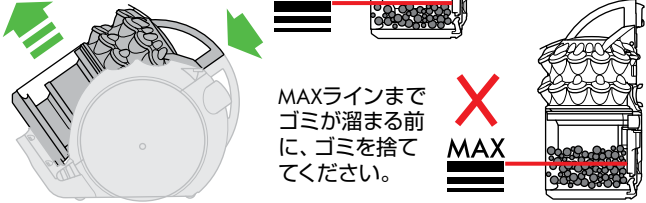

3

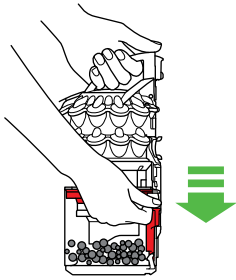

4

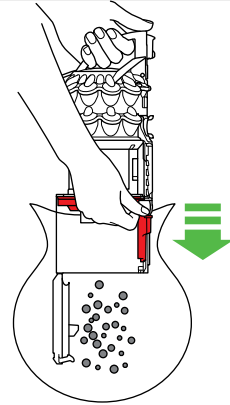

5

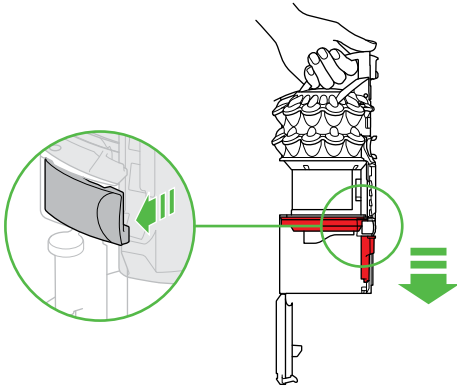

6

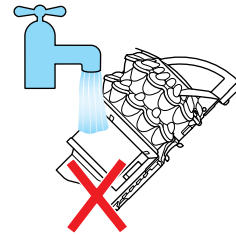

7

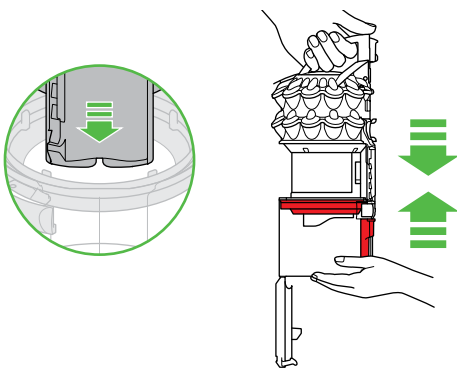

8

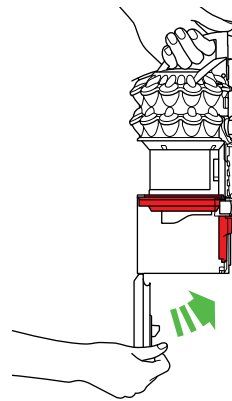

9

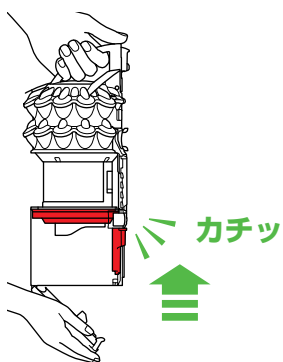

10





重要!

フィルターは定期的に洗浄する必要があります。

フィルターお手入れ時期は1年毎が目安ですが、お掃除の頻度や使用状況により異なります。フィルターを定期的に確認し、汚れていたら冷水で洗浄してください。

元の位置に取り付ける前に、フィルターが完全に乾いていることを確認してください。



1 フィルターのお手入れは必ずプラグを外した状態で行ってください。

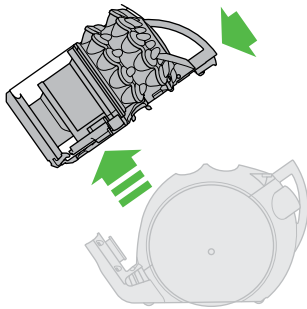
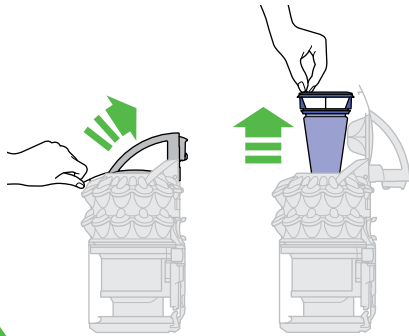

サイクロンのハンドル上部にある赤いボタンを押し、製品本体からサイクロンを取り外します。サイクロンのハンドル部分正面のツメを外し、フィルターを取り出します。

2 水道水ですすぎ洗い、手でしっかり水気をしぼります。(お湯、洗剤は使用しないでください。)

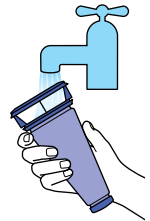
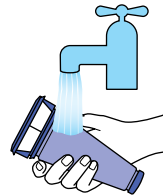

3 完全に乾燥させます。しっかり水気を切ったフィルターを最低24時間は風通しのよいところで放置して乾燥させてください。



4 完全に乾燥してから、フィルターを元に戻します。必ずフィルターを装着してから、本製品本体をご使用ください。

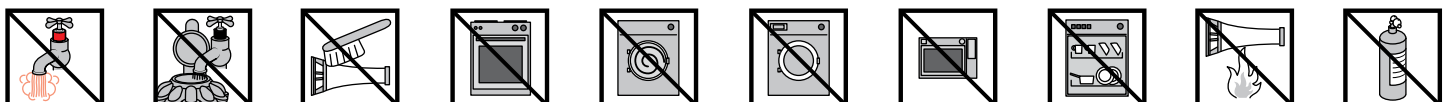
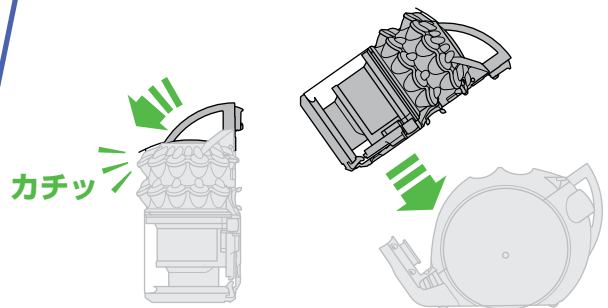
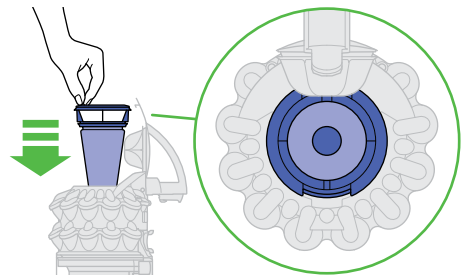

本製品の使用方法

本製品は、電気系の配線を含みます。火災、感電またはけがを防止するために必ず本取扱説明書内、「安全上のご注意」をよく読み、その内容に沿ってご使用ください。

製品の持ち運び

- ・ 収納用フロアドックは、ツールの収納のみを目的としています。収納用フロアドックに製品本体を置いたまま、製品を持ち運びしないでください。
- ・ 本製品本体のハンドルを持って、持ち運びを行ってください。
- ・ 本製品を運んでいる間は、サイクロンの取り外しボタンを押さないでください。サイクロンが外れて本製品本体が落下し、けがをする恐れがあります。また、持ち上げる前に、サイクロンが本製品本体にしっかり固定されていることを確認してください。本製品本体を揺すらないでください。

操作

- ・ 使用時は、電源コードを黄色い線まで十分に引き出してご使用ください。また、赤い線以上に無理に、急激に引き出さないでください。断線の原因となります。
- ・ 本製品の電源プラグをコンセントに差し込みます。
- ・ ハンドルの手元スイッチまたは本製品本体後部のスイッチで、運転のオン/オフ操作を行います。
- ・ 運転の開始と手元スイッチ
 - 入/切 スイッチ
 - 運転オン/オフを行うときに使用します。
 - 強/弱 スイッチ
 - 強/弱モードのコントロールを行います。カーテンやラグなどのお掃除で、吸い込みを軽減したいときは、弱モードをご使用ください。
 - 弱モードはクリーナーヘッドをご使用の際にお使いください。他の付属ツールをご使用の際、弱モードをお使いいただくことはお勧めしておりません。
- ・ 使用後は、電源プラグを抜き電源コードを巻き取ってから収納します。
- ・ 以下を行う前に、本製品の電源を切り、電源プラグをコンセントから抜いてください。
 - ツールの交換
 - ホースまたは部品の取り外し

カーペットまたはフローリングでのご使用

- ・ 本製品を使用する前に、フローリング、敷物、カーペットなどのメーカーに、適切なお掃除方法をお問い合わせください。
- ・ 本製品のブラシは、一部のカーペットやフロアでご使用されると、傷をつけることがあります。カーペットによっては回転ブラシを使用すると毛羽立つこともあります。そのような場合、回転ブラシ以外のツールなどでお掃除いただき、フローリング、敷物、カーペットなどのメーカーに仕様を問い合わせるなどして、メーカーの指示に従ってください。
- ・ 光沢のあるフローリングやタイルなどでご使用する前に、クリーナーヘッドの底面やブラシに異物が詰まっていないかをご確認ください。床を傷つける原因となることがあります。

吸引時の注意

- ・ クリアビンやサイクロンが取り付けられていない状態で使用しないでください。
- ・ 瓦礫や灰、漆喰の吸引には使用しないでください。本製品は、家庭での使用を目的とし、ホコリ、髪の毛、およびハウスダストを除去できるように設計されています。本製品は、次の用途での使用を想定して設計されていません。
 - 日曜大工、建設現場、あるいは同様の作業による破片や瓦礫の掃除。
 - すずやおがくずのような、大きく多量のゴミあるいはホコリ。このようなものは本製品を傷つける恐れがあり、また、このような用途で使用された場合は、メーカー保証が適用されないことがあります。
- ・ 細かい粉じん（石こうの粉じんまたは小麦粉、消火器の粉など）を吸い込む場合は、ごく少量ずつ吸引するようにご注意ください。
- ・ ガラスや針などのとがったもの、小さなおもちゃ、ピンやペーパークリップなどは吸い込まないでください。本製品の故障の原因となることがあります。
- ・ カーペットのタイプによっては、フロアツールとカーペットの摩擦により、クリアビンや伸縮式パイプにわずかな静電気が発生する場合がありますが、これは電源部分からの電気ではありません。
- ・ 階段で使用する場合は、ご自身より高い位置で本製品を使用しないでください。
- ・ 椅子、テーブルなどの上に本製品を置かないでください。
- ・ 光沢のあるフローリングやタイルなどでご使用する前に、クリーナーヘッドの底面やブラシに異物が詰まっていないかをご確認ください。床を傷つける原因となることがあります。
- ・ 床面の傷つき防止のため、クリーナーヘッドを床に押し付けしないでください。

クリアビンのゴミを捨てる

- ・ 運転停止時のクリアビン内のゴミが、一部でもクリアビンのMAXラインの一番下のラインに到達したら、ゴミを捨ててください。ゴミがMAXラインを超えた状態で本製品を使用することは止めてください。ゴミがフィルターまで到達し、より頻繁にフィルターのお手入れが必要となります。
- ・ 必ず電源を切って、電源プラグをコンセントから抜いて、ゴミ捨てを行ってください。感電またはけがをする恐れがあります。
- ・ サイクロンとクリアビンユニットを取り外すには、ハンドル上部にある赤いボタンを押してください。
- ・ ゴミを外に捨てるには、クリアビン横の赤いボタンをしっかりと下に押ししてください。
 - クリアビンが下にスライドし、シュラウドのゴミが取り除かれます。
 - クリアビンの底が開きます。
- ・ 赤いボタンを完全に押さないでクリアビンの底は開きません。
- ・ ゴミを捨てる際にホコリとの接触を最低限に抑えるため、クリアビンをしっかりとしピンニール袋などで包んでから空にしてください。
- ・ ピンニール袋から慎重にクリアビンを取り出します。
- ・ ピンニール袋の口をしっかり閉じ、廃棄してください。
- ・ カチッと音がするところまでクリアビンの底を押し上げ、クリアビンを開けてください。
- ・ カチッと音がして正しい位置に納まるまで、クリアビンの底のクリップをしっかり押し、クリアビンの底が確実に密閉されたことを確認してください。
- ・ クリアビンの底をホースの取り入れ口に合わせ、カチッと音がするところまではめ込み、元の位置に取り付けます。

クリアビンのお手入れ（任意）

クリアビンのお手入れが必要な場合：

- ・ サイクロンおよびクリアビンを取り外し、クリアビン横の赤いボタンを押してクリアビンの底を開けてください。
- ・ シルバーのクリアビン着脱クリップを引き、サイクロンの取り付け軸からクリアビンを滑らせて外してください。
- ・ クリアビンのお手入れには、湿った布をご使用ください。
- ・ クリアビンのお手入れには、洗剤やツヤ出し、芳香剤などを使用しないでください。
- ・ クリアビンをお手入れする際は、洗濯機や食器洗浄機を使用しないでください。
- ・ サイクロン部分、網目状シュラウド（クリアビン内側の構造）は洗浄する必要はありません。水洗いすると故障の原因となりますので、絶対にお止めください。元の位置に取り付ける前に、クリアビンが完全に乾いていることを確認してください。
- ・ クリアビンを取り付ける：
 - クリアビンの外側にあるクリアビンランナーにクリアビンの軸をスライドし、はめ込んでください。
 - カチッと音がするまでクリアビンを上方へ押し、さらに、所定の位置に正しくはまるようにスライドさせてください。
- ・ クリアビンの底を押し上げてクリアビンを開けてください。クリアビンの底がカチッと音がし、シルバーのクリップが確実に固定されことを確認してください。

点検・修理と異常発生時

- ・ 点検や修理は、本取扱説明書に記載されている内容、または、<デザインお客様相談室>の指示によるもの以外は行わないでください。
- ・ 弊社指定の部品のみを使用してください。保証が無効となります。
- ・ 本製品は屋内で保管してください。3℃を下回る温度下で使用または保管しないでください。ご使用前に、本製品が適温に保たれていることを確認してください。
- ・ 本製品のお手入れには、乾いた布をご使用ください。本製品のいかなる部分にも、潤滑油、洗剤、ツヤ出し剤、芳香剤などを使用しないでください。
- ・ 回転ブラシを定期的に点検し、ホコリ（髪の毛など）を取り除いてください。回転ブラシにホコリや髪の毛等が残った状態で吸い込みを行うと、フローリングに傷がつくことがあります。

洗浄可能な部品

本製品には洗浄可能な部品があります。定期的なお手入れが必要となります。以下の指示に従ってください。

ブラシの洗浄方法

- ・ 本製品には洗浄可能なブラシがあります。性能を維持するため、以下の指示に従って、定期的に確認、洗浄してください。
- ・ ブラシを洗浄する際は、水道水ですすぎ洗いをしてください。（お湯、洗剤は使用しないでください。）
- ・ 食器洗浄機、洗濯機、回転式乾燥機、オープン、電子レンジにブラシを入れないでください。また、裸火の近くにブラシを置かないでください。

ブラシを取り外し、洗浄し、再度取り付けの方法：

- ・ 以下の指示と併せて「ブラシの洗浄方法」のイラストもご覧ください。
- ・ クリーナーヘッドの底面が上になるようにクリーナーヘッドを逆さまにします。コインを使ってクリーナーヘッド底面のネジを反時計回りに4分の1回転させ、ロックを解除します。
- ・ ブラシの端のキャップをロック解除の位置まで回します。ブラシを慎重にスライドさせ、クリーナーヘッドから取り外します。
- ・ ブラシからキャップを取り外します。
- ・ 水道水で洗い流しながら、軽くこすり、ホコリやゴミを取ります。
- ・ ブラシを立てて置きます。完全に乾くまで最低24時間乾かしてください。
- ・ 取り付ける前に、ブラシが完全に乾いていることを確認してください。
- ・ 大きいブラシの端にキャップを取り付けます。
- ・ ブラシをクリーナーヘッドにスライドさせ、差し込みます。イラストのようにキャップはロック解除の位置にしておきます。ブラシを取り付けたら、ブラシ端のキャップを回し、ロックの位置に戻します。
- ・ 時計回りに4分の1回転させてネジを閉じます。ネジが完全に回され、ブラシがしっかりと固定されていることを確認してください。

フィルターのお手入れ

- ・ サイクロンとクリアビンを取り外します（「クリアビンのゴミを捨てる」参照）。
- ・ サイクロンのハンドル部分正面のツメを外し、フィルターを取り出します。
- ・ フィルターの洗浄には冷水のみをご使用ください。水が濁らなくなるまで水道水で上から下ですすぎます。フィルターを上下逆さにして、優しくたたきます。
- ・ 水が濁らなくなるまで水道水でフィルターの外側をすすぎます。
- ・ 両手でしっかり絞り、余分な水を切ります。
- ・ フィルターの広く、開かれている面を立て、乾かします。完全に乾くまで最低24時間乾かしてください。
- ・ フィルターをサイクロンにはめ込みます。ハンドルを回し、所定の位置に戻します。サイクロン正面のツメが「カチッ」と留まり、しっかりとまっていることを確認します。本製品にサイクロンとクリアビンユニットをはめ込みます。

自動停止装置

- ・ 本製品には、モーターの自動停止装置がついています。
- ・ パーツの一部が詰まって製品が過熱すると、電源が自動的に切れます。
- ・ この場合、下記「異物の取り除き方」の手順に従ってください。
- ・ 注意：大きな物によって、ヘッドや吸込みパイプが詰まる恐れがあります。その場合には、パイプ取り外し用留め具を動かさないでください。電源をオフにして、電源プラグを抜いてください。けがをする恐れがあります。

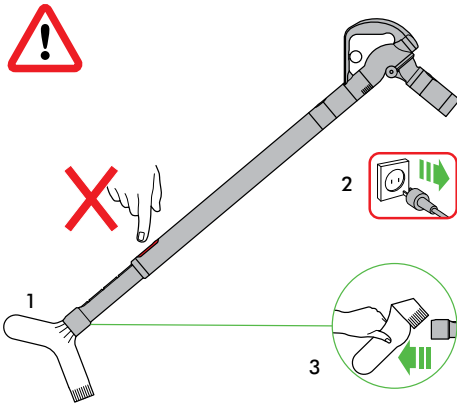

異物の取り除き方

詰まった物を取り除く場合には、必ず電源を切って、電源プラグをコンセントから外してください。けがをする恐れがあります。

- 1〜2時間ほど冷ましてから、詰まった物を確認してください。
- 異物を取り除く場合は、尖った物体が挟まっている恐れがあるので、十分に気をつけてください。
- 異物を全て取り除いてから、運転を再開します。
- 再度使用する前に、各部位がすべて所定の位置にしっかりと収まり、装着されていることを確認してください。
- 詰まった異物を取り除くことは保証対象外です。
- 異物を取り除けない場合は、以下の指示に従って、ブラシを取り外してください。
 - ソフトローラークリーナーヘッドからブラシを取り外す、もしくは交換する場合は、「ブラシの洗浄方法」にある説明に従ってください。異物を取り除いてブラシを交換したら、クリーナーヘッドのネジをロックし、クリーナーヘッドの底面とブラシが固定されているか確認してください。

廃棄に関するご案内

- 弊社の製品は、リサイクル可能な素材で作られています。本製品を廃棄される際は、適切にリサイクルを行なってください。廃棄及びリサイクルに関する情報は、お住まいの自治体にご確認ください。
- リサイクルに関するより詳細な情報は、それぞれの地域の行政窓口でアドバイスを受けてください。

オンラインサポート

- 製品に関する詳しい情報は、ダイソンのウェブサイトをご覧ください。「ダイソン サポート」で検索ください。

保証登録

本製品のメーカー保証は、購入日から2年間です。お客様情報と製品製造番号（シリアルNo.）をご登録いただくことで、メーカー保証が適用されます。弊社の迅速かつ最適な保証サービスを実際に受けていただけるよう、購入後すぐに本製品の保証登録を行っていただくことをおすすめ致します。購入日や購入店舗を示すレシート、領収書、配送伝票などは保管しておいてください。

保証登録は、以下のいずれかの方法をお選びいただけます。

- オンライン登録 www.dyson.co.jp
 - 付属の登録カードに記入し、弊社まで送付。
- メーカー保証内容、その他の諸条件は、以下に記載の通りです。

メーカー保証内容

- 購入日から2年以内に、製品、部品または製品の一部に製造上の瑕疵があると認められる場合、無料で製品または部品の交換、または修理を致します。（該当する部品の生産が終了するなど部品の在庫がない場合は、弊社が代替となる別の部品に交換します。）
- 修理の際、弊社の品質基準に適合した再利用部品を使用することがあります。
- 本製品の日本国内での使用のみが保証の対象となります。
- 保証内容にご不明な点がある場合は「ダイソンお客様相談室」までお問い合わせください。

保証適用外となるケース

次の場合は、保証期間内でも保証の適用外とさせていただきます。

- 本取扱説明書に従わない、不注意な操作や取り扱いによる故障及び損傷。ならびに、必要なお手入れを怠ったことによる生じた故障及び損傷。
- 本製品を家庭用以外の用途で使用された場合。
- 弊社の説明や本取扱説明書に記載された通りに使用されなかった場合。
- 弊社製純正品以外を使用した場合。
- 弊社以外によって行われた、誤った組み立て。
- 弊社以外による修理や改造。
- 異物が詰まった場合。（本取扱説明書内に記載された異物の取り除き方の注意点、対処の仕方を参考にしてください。）
- ヒューズやブラシなど、通常の使用による消耗。
- 通常の使用によるバッテリーの消耗、またはバッテリー寿命による使用時間の減少。（バッテリー搭載モデルの場合のみ適用）
- 火災、天災地変（地震、風水害、落雷など）、塩害、異常電圧で生じた故障及び損傷。
- ゴム、灰、しっくいの上での本製品の使用。
- 購入後の移設、輸送、落下などによって生じた故障及び損傷。
- 定格15A以上・交流100V、以外の電源で使用された場合の故障及び損傷。
- 保証登録時に購入年月日、お客様の氏名の記入、または登録がない場合、あるいは保証記録に記入された購入年月日、お客様の氏名に誤りがある場合。
- 日本国外で使用された場合の故障及び損傷。（This warranty is valid only in Japan）
- 並行輸入品。

保証に関する注意事項

- 本製品や電源コード、電源プラグ、または、充電器や充電ドック（充電器と充電ドックの有無は機種により異なります）に不具合が発生した場合は、必ず弊社にご連絡ください。弊社以外で行った修理や改造に起因する事故については弊社は責任を負いません。
- 保証は購入日をもって発効となります。オンラインストアで購入される場合その他購入した製品を配送する場合は、発送日翌日をもって発効となります。
- 弊社製品に対して保証サービスをお受けになるには、製品製造番号（シリアルNo.）、購入日、購入店舗名などの情報が必要となります。これらの情報を確認できるように、購入時のレシート、領収書、配送伝票などは大切に保管してください。
- 修理はすべて弊社が承ります。
- 修理のために取り外した部品は、弊社で引き取らせていただきます。
- 部品の交換・装着により、保証期間が延長されることはありません。
- 保証は、各種サービスをお約束するもので、お客様の法律上の権利を制限するものではありません。

個人情報について

弊社は、お客様にご登録いただくお客様の個人情報を以下の目的で利用致します。その他の個人情報の利用目的、及び、弊社の個人情報の取り扱いや保護方針については、弊社ウェブサイトのプライバシーポリシー（privacy.dyson.com）をご覧ください。

- お客様からのお問い合わせ及びご要望への対応。
 - お客様への連絡。
 - 弊社製品に関するサービス及びサポートの提供。
 - 顧客満足度調査の実施、及びお客様が弊社スタッフによるサポートを必要とする場合にお客様が受ける対応の改善。
 - 弊社の各種方針、諸条件その他お客様に連絡すべき諸事項の変更に関する情報提供。
 - お客様が希望される場合に行う弊社のその他の製品及びサービスに関する情報提供。
 - お客様が保有する弊社製品のサービスに関する重要な最新情報の提供。
 - お客様による弊社での将来のお買い物のためのカスタマイズ（例：お客様のお好みと弊社が考える製品及びオファーを、弊社のウェブサイトやアプリ及び第三者のウェブサイト（ソーシャルメディア・プラットフォームを含みます。）で表示）。
 - お客様の保有する弊社製品又は保証事項に関連する紛争、請求又は調査における支援。
 - 弊社の法的な義務の遵守。
- なお、弊社は、お客様にご登録いただくお客様の個人情報を、必要な範囲で、外国にあるダイソンの英国親会社その他の関係会社及びシステムの保守管理その他の委託業務を行う委託先に対し、提供または共有することがあります。

弊社製品を登録する場合

- お客様の製品を登録し保証の適用を受けるためには、連絡先などお客様の基本情報を提供いただく必要があります。
- 登録の際、弊社からのお知らせを希望するかどうかを選択できます。お知らせを受け取ることを選択した場合、特別キャンペーンや最新の技術についての詳細をお送りします。

製品仕様について

本製品の仕様およびデザインは、予告なしに変更することがあり、また、掲載された仕様やイメージ（イラストや写真）は、実際と異なる場合があります。

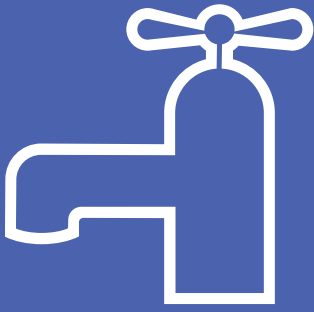

重要!

フィルターは定期的に洗浄する必要があります。

フィルターお手入れ時期は1年毎が目安ですが、お掃除の頻度や使用状況により異なります。フィルターを定期的に確認し、汚れていたら冷水で洗浄してください。

元の位置に取り付ける前に、フィルターが完全に乾いていることを確認してください。



買う前も、買った後も

製品や使用に関するご相談、お使いの製品の修理・お手入れなどが必要な場合は、<ダイソンお客様相談室>に直接ご連絡ください。専門スタッフが対応いたします。その際に製品製造番号(シリアルNo.)をお知らせください。製品製造番号(シリアルNo.)は、本体のクリアピンを外した所に貼付された製品ラベルに記載されています。

ダイソンお客様相談室

0120-295-731

9:00AM~5:30PM

(年末年始等特別休暇除く)

保証登録カード

大変お手数ではございますが、
下記の空欄に必要事項をご記入ください。

郵送登録の際には、こちらのページを
点線より切り取ってご郵送ください。

ご記入いただきました個人情報の利用目的は、本取扱説明書の「個人情報について」に記載しております。
ご登録いただきましたお客様の情報につきましては、機密事項として管理させていただきます。

姓 (カタカナ) 必須

名 (カタカナ) 必須

法人名
必須※

※法人用に購入された場合は、法人名をご記入ください。

姓 (漢字) 必須

名 (漢字) 必須

性別 必須 女性 男性



このラベルは、お客様が購入された
製品本体に貼付されている製品ラベルと
同一のものです。この登録カードを郵送して
保証登録を行われる際は、このラベルをはが
さず、つけたままの状態でご返送ください。

電話番号 必須

E-mail

都道府県 (漢字) 必須

市区町村・丁目番地・建物名称 (漢字) 必須

郵便番号 必須

生年月日 (西暦) 年 月 日 20 年 月 日

お買い上げ年月日 必須

今後、新製品やイベント、お得なキャンペーンに関するご案内や、製品の品質やサービスの向上の目的で、
製品トライアルやアンケートなどのご協力をお願いするため、弊社または契約会社よりご連絡をさせていただいてもよろしいですか。

はい

本カードに登録項目以外のコメントやご質問のご記入はお控えください。ご不明な点やご意見などがございましたら、<ダイソンお客様相談室>0120-295-731 (営業時間 9:00AM-5:30PM *年末年始、GW、臨時休業日を除く) までお問い合わせください。

2年間のメーカー保証をお受けいただくためにご登録をお願いします。



オンライン登録
www.dyson.co.jp からオンラインで
ご登録いただけます。



郵送による登録
用紙に記入し、同封の返信用封筒で
郵送。

キリ

