

取扱説明書

使用上の重要な情報が書かれています。
ご使用前に必ずよく読み、保管してください。

組み立て

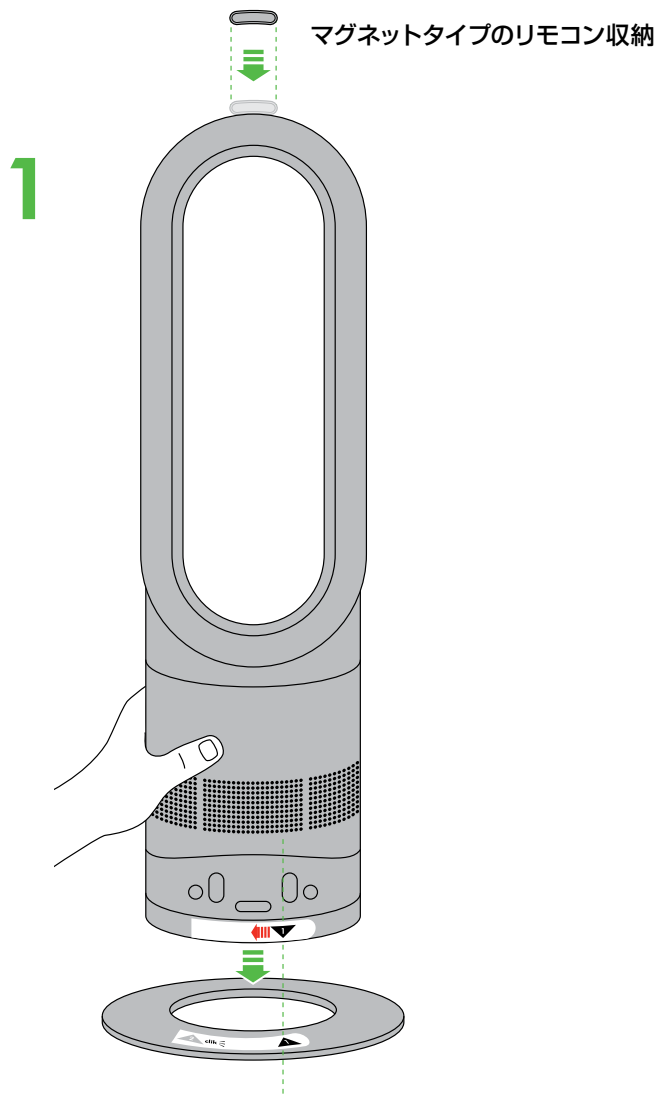

ベースを平らなところに置きます。
黒い矢印を合わせます。

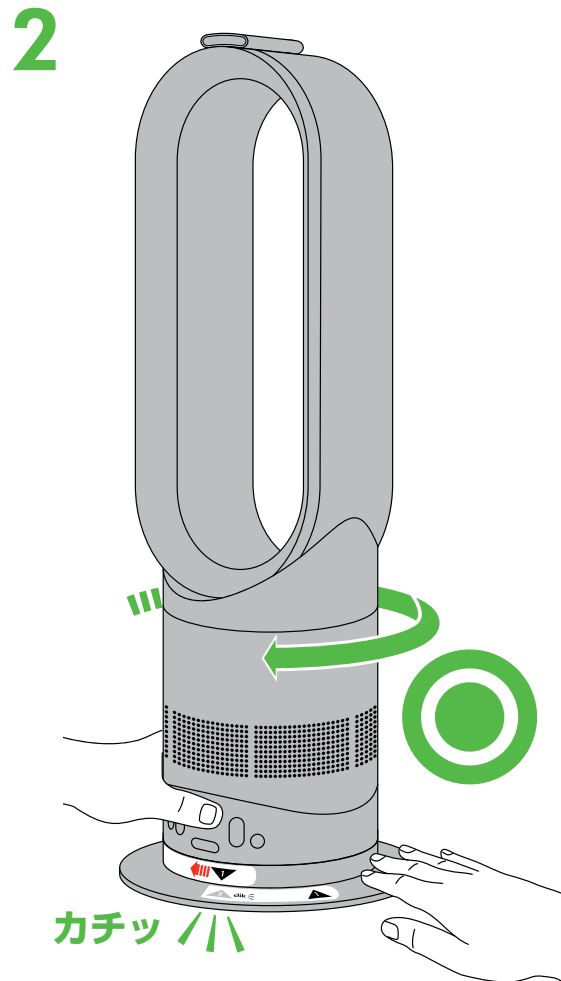

時計回りにカチッと音がするまで回し
固定してください。

**メーカー2年保証に
いますぐ登録してください。**

登録の方法については、
最終ページの登録方法をご覧ください。



メーカー2年保証

本製品は、お買い上げいただいて30日以内に保証登録していただいた後、お買い上げ日より2年間のメーカー保証が付いています。修理などにもなう部品の費用、人件費にはこの保証が適用されます。

ダイソンの迅速かつ最適なサービスを確認に受けていただけるよう、お買い上げ後すぐに保証登録を行ってください。また、お買い上げ日を示すレシート、領収書、配送伝票などを保管してください。

ダイソン製品の使用に関するご相談やお問い合わせは、<話そうダイソンお客様相談室>に直接ご連絡ください。専門スタッフがすばやく対応いたします。

その際に、製品製造番号(シリアルNo.)をお知らせください。製品製造番号(シリアルNo.)は、本体底面に貼付された製品ラベルをご確認ください。

また、ダイソンホームページ(www.dyson.co.jp)でもオンラインサポートやダイソンに関する情報をご覧ください。

今後の参考のために、製品製造番号(シリアルNo.)をここに控えておいてください。



製品ラベルサンプルイメージ(詳細は実物と異なります)。

ダイソンのサポート体制

バックアップサポートとして、<話そうダイソンお客様相談室>を設置し、お客様からの製品に関するお問い合わせに、ダイソンの専門スタッフが迅速に対応する体制を整えております。

修理が必要な場合、回収から修理後のご返却まで、72時間以内*にできるよう目指しています。

*宅配便の都合上、地域によっては多少お時間のかかる場合もございますのでご了承ください。



話そうダイソンお客様相談室

☎ 0120-295-731

月～日曜および祝日※ 9:00AM～5:30PM

※年末年始、その他都合によりお休みさせていただくことがありますので、予めご了承ください。

安全上のご注意 — 必ずお守りください

本製品を使用する前に、本取扱説明書を必ずよくお読みいただき、大切に保管してください。

火災、感電やけが、財産への損害を未然に防止するため、電気製品を使用する場合は、以下の警告および基本的な注意事項を必ず守ってください。本取扱説明書に従わない使用においての事故や物損に関しては、一切責任を負いかねます。予めご了承ください。

⚠️ 安全上の警告・注意

ヒーター(本体)とリモコンには磁石を使用しています。

1. ベースメーカーや除細動器は、強い磁界により影響を受ける可能性があります。ご自宅でベースメーカーや除細動器をご使用されている方がいらっしゃる場合は、リモコンを衣類のポケットに携帯したり、ベースメーカーや除細動器の周辺に保管しないでください。
2. クレジットカードや電子記憶装置媒体も磁石の影響を受ける可能性がありますので、リモコンおよびヒーター周辺に置かないでください。

⚠️ 警告

取扱いを誤ると、人が死亡または感電等のけがを負ったり、火災や物的損害の発生が想定される内容を示します。(物的損害とは、家屋・家財・ペット等を示します。)

1. 本ヒーターは、使用中および使用後しばらくの間、熱くなっています。やけどをする恐れがありますので、熱い部分が肌に触れることがないようにご注意ください。また本製品を移動させる場合には、楕円形パーツではなく、本体のベース部分を持って運んでください。
2. 電源プラグがコンセントに差し込まれている際には、ヒーターの正面から家具、枕、寝具、紙、衣類、カーテンなどの可燃物を、少なくとも90cm離してください。また、側面や背面からも十分に離してご使用ください。
3. 本ヒーターを小さなお子様や病人が使用する場合、またはそのそばで使用する際は、十分注意してください。また、人のいない場所で使用する際も十分注意してください。
4. 本ヒーターをおもちゃとして使用しないでください。小さなお子様が使用する場合、またお客様のそばで使用する場合は、必ず大人が付き添ってください。お子様がヒーターまたはリモコンで遊ばないように十分注意してください。
5. 小さなお子様や、本ヒーターと付属のリモコンを正しく使用できない恐れのある人(身体・知覚・精神障害をお持ちの方が)、単独で使用することは絶対にお止めください。ご使用の際には安全に使用できる環境かつ監督のもとで使用するようにしてください。
6. 本製品を作動させる前に、必ずベースが本体に適切に設置されていることを確認してください。ベースを設置せずに使用したり、本製品を分解することは避けてください。
7. 乾燥している場所でのみ使用してください。屋外や湿気の多い場所では使用しないでください。浴室、洗濯機付近、同様の屋内の場所では使用しないでください。浴槽や水が溜まっているところに落下する恐れがあるような場所での使用は避けてください。濡れる可能性のある場所、お風呂、シャワー、またはスイミングプールの周辺で使用したり、保管しないでください。
8. 本ヒーターは、熱源が内蔵されています。ガソリン、ペンキ、または引火性液体が使用、または保管されている場所、あるいはそれらが気化する可能性がある場所では、本製品を使用しないでください。芳香剤や、それに準じた製品と一緒に、あるいはそれらの近くで使用しないでください。
9. 本ヒーターをコンセントのすぐ下に置かないでください。
10. 電源プラグは、コンセントに直接差し込んでください。電源コードが過熱して火災を起こすことがありますので、延長コードは使用しないでください。
11. 濡れた手で電源プラグや本製品に触らないでください。
12. 電源プラグをコンセントから抜くときは、電源コードを持たずに必ず電源プラグを持って抜いてください。
13. 電源コードを引っ張ったり、重いものを載せたりしないでください。電源コードをカーペットやラグの下に通したり、配線カバーを使用することは避けてください。また、電源コードの上に家具や電気製品を載せないでください。電源コードは、人通りのある場所を避け、つまずいて転倒するようなことがないようにしてください。
14. 電源コードや電源プラグが破損した状態で本製品を使用しないでください。使用中に破損が見受けられた場合は、直ちに運転を止め、必ず<話そうダイソンお客様相談室>にご連絡ください。電源コードや電源プラグの破損については、感電やけがの原因となる恐れがあるため、必ず<話そうダイソンお客様相談室>に修理をご依頼ください。
15. 必ず電源を切ってから電源プラグを外してください。使用時以外は、電源プラグをコンセントから抜いてください。
16. 本製品がうまく機能しない場合、または落としたり、破損した場合は、使用を止め、必ず<話そうダイソンお客様相談室>にご連絡ください。
17. 開口部を塞いだ状態で、本製品を使用しないでください。気流を妨害するようなホコリやゴミ、糸くず、髪の毛などは取り除いてください。また、本製品の開口部に物を挿入しないでください。感電や火災、製品破損の原因となる恐れがあります。
18. ベッドや布団の上などの柔らかく不安定な場所では、本製品の開口部がふさがれてしまう恐れがあるため使用を避けてください。

19. 本取扱説明書に記載されている内容、または<話そうダイソンお客様相談室>の指示に従って使用してください。その他の推奨されない方法での使用は、火災や感電、けがの原因となります。
20. 過熱や火災を避けるため、ヒーターに覆いをかけないでください。
21. リモコンには、小さなコイン電池が含まれています。お子様の手の届く所にリモコンを置くことは避け、お子様が誤って電池を飲み込むことがないようにご注意ください。万一、電池を飲み込んでしまった場合は、直ちに医師の診察を受けてください。
22. 電源コードと電源プラグの接続部を確認してください。ゆるんだコンセントを使用すると発熱による火災の原因となります。定期的に電源プラグとコンセントが熱を持っていないか確認するようにしてください。電源プラグが熱くなっている場合は、本製品の使用を止め、専門の業者に問い合わせ、必要に応じてコンセントの修理を行ってください。注意:ヒーターは高い電力を使用するため、他の電気製品の使用時よりも、コンセントが熱を持つことがあります。
23. ゆるんだコンセントを使用しないでください。また、電源プラグをコンセントの奥までしっかりと差し込んでください。感電や発熱による火災の原因となります。
24. 電源コードを無理に引っ張る、ねじ曲げる等、電源プラグに負担をかけることはしないでください。電源コードを電源プラグ付近で過度に曲げないでください。電源プラグが変形したり、電源コードが断線し、火災や感電、けがの原因となります。
25. 電源コードを傷つける、無理に曲げる、引っ張る、ねじる、たばねる、電源コードに重いものを載せる、物の間に挟み込むなど、電源コードにダメージを与えるようなことは止めてください。火災や感電、けがの原因となります。
26. 電源コードや電源プラグが破損した状態で本製品を使用しないでください。使用中に破損を見つけたときは、直ちに本製品の運転を切り、電源プラグをコンセントから抜いてください。電源コードや電源プラグの破損については、感電またはけがの恐れがあるため、必ず<話そうダイソンお客様相談室>にご連絡の上、修理をご依頼ください。
27. 以下のような症状がある場合は使用を中止し、故障や事故防止のため、運転を切り電源プラグをコンセントから抜いて、必ず<話そうダイソンお客様相談室>にご連絡の上、修理・点検をご相談ください。
 - 電源を入れても、ときどき運転しないときがある。
 - 電源コードを動かすと運転が止まるときがある。
 - 異常な音やにおいがする。
 - その他の異常、故障がある。
28. 就寝中は本ヒーターを使用しないでください。寝具が触れたりして火災の原因になります。
29. 電源は定格15A、交流100Vのコンセントを単独で使用してください。コンセントを他の器具と併用したり、延長コードを使用すると発熱による火災の原因となります。
30. 本製品を分解したり、修理・改造をしないでください。火災や感電の原因となります。
31. 本製品に腰かけたり、もたれかかったりしないでください。転倒してけがの原因となります。
32. ペットなどの暖房用に使用しないでください。ペットが本体や電源コードを傷め、火災の原因となる恐れがあります。
33. お手入れの際は、ベンジンやシンナー等は使用しないでください。また本製品に殺虫剤を吹きかけないでください。感電や火災、または故障の原因となります。
34. 温風を直接壁に当てないようにしてください。

知っておいていただきたいこと

1. 本ヒーターには、安全にお使いいただけるよう転倒や過熱した際に作動する自動停止機能が付いています。この機能が作動した場合は、電源プラグを抜き、本体の温度が下がるまで待ってください。再度使用を開始する前に、開口部をふさいでいる異物がないかを点検し、表面が硬く平らな場所に置かれていることを確認してください。
2. 電源プラグは、熱をもつことがあります。問題はありません。しかし、コンセントがゆるんでいる場合や、電源プラグが異常に熱くなる場合には、コンセントの修理が必要となる可能性があります。その場合は、専門の業者に問い合わせ、必要に応じてコンセントの修理を行ってください。

本取扱説明書を大切に保管してください。

本取扱説明書を大切に保管してください。

本取扱説明書に従わない使用においての事故や物損に関しては、一切責任を負いかねます。予めご了承ください。

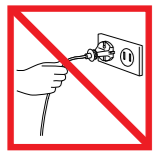

電源コードを引っ張らないでください。必ず電源プラグを持って抜いてください。



熱源に近づけないでください。(収納時を含む)



火気に近づけないでください。



楕円形パーツを持って持ち運ばないでください。楕円形パーツは持ち手ではありません。



過熱や火災を避けるため、ヒーターにものをかぶせないでください。

1. 温風のオン



本製品は、温風モードの運転を開始する際に、3分間のウォームアップ運転を行います。その間、風量は自動的に調整されますが、ウォームアップ運転が完了すると、設定した風量に切替ります。



温風モードを初めて使用する際は、室温より1℃高い温度に設定されます。以降は、前回使用時の設定温度で運転が始まります。

2. 温度調節

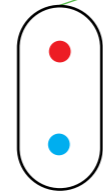
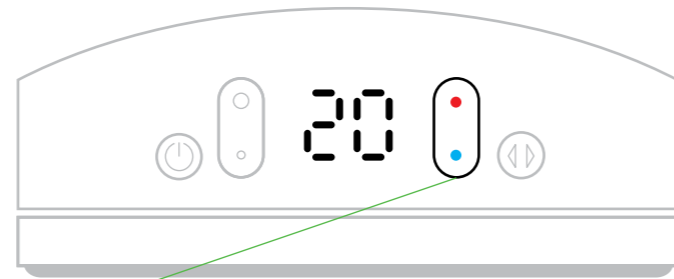

お好みの設定温度を選びます。温度調節の赤印を押すと設定温度が1℃ずつ上がり、青印を押すと1℃ずつ下がります。ヒーターは、設定温度が室温よりも高い状態でなければ作動しません。

3. 風量調整

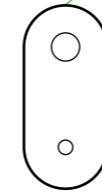
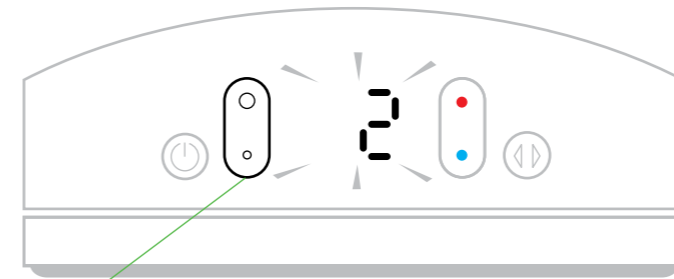

風量調整ボタンで風量を変更することができます。ディスプレイ表示に風量レベルが表示され、3秒後に表示が設定温度に戻ります。

4. 首振り機能

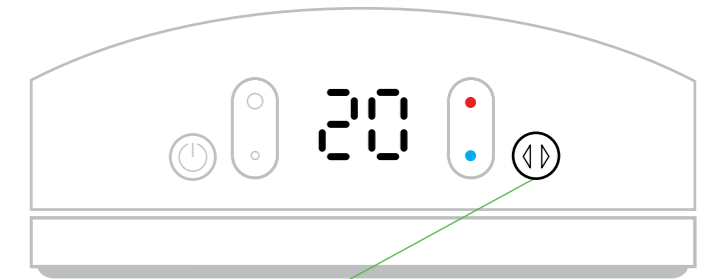

首振り機能ボタンを押すと、首振りが開始します。首振りを止める際には、再度首振り機能ボタンを押してください。リモコンの操作中は、首振りが一時的に止まります。

温風モード

部分暖房

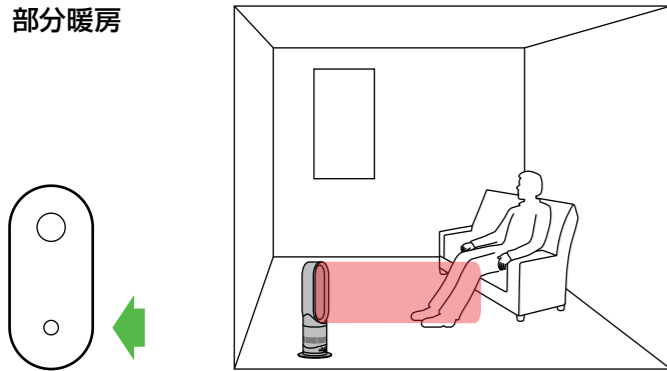

風量レベルを下げてください。

広範囲暖房

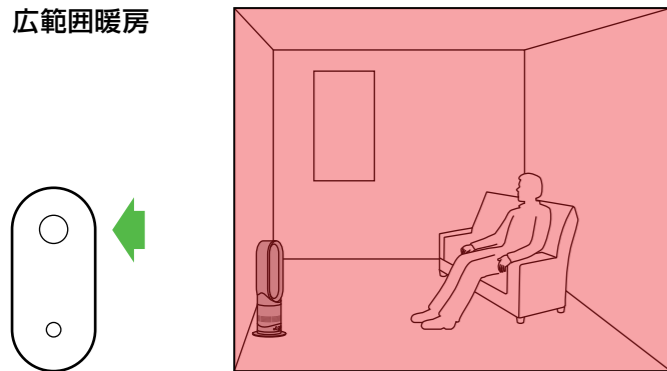

風量レベルを上げて、首振り機能と一緒にご使用ください。

涼風モード

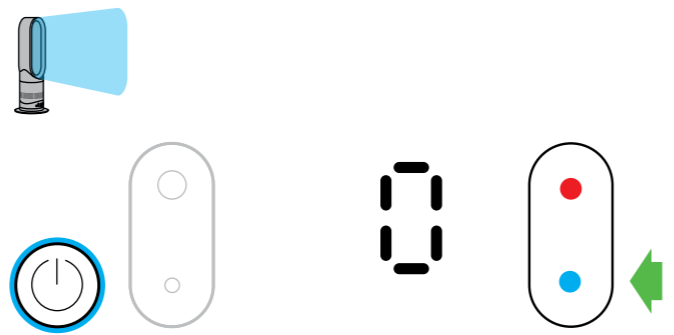

温度調節ボタンの青印を押し続け、設定温度を0℃まで下げてください。オン/オフスイッチのライトが赤から青に変わります。風量調整は風量調整ボタンで行ってください。

温風モードへの切替え

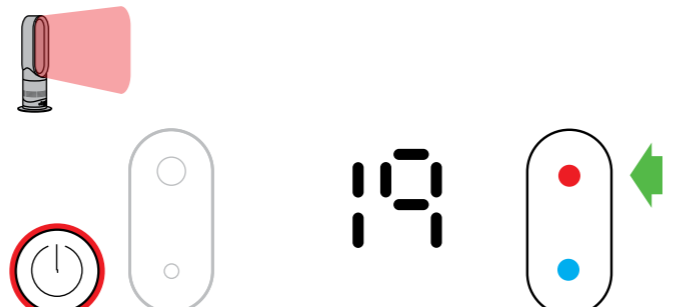

ディスプレイ表示にお好みの設定温度が表示されるまで、温度調節ボタンの赤印を押してください。オン/オフスイッチのライトが青から赤に変わります。

角度調節

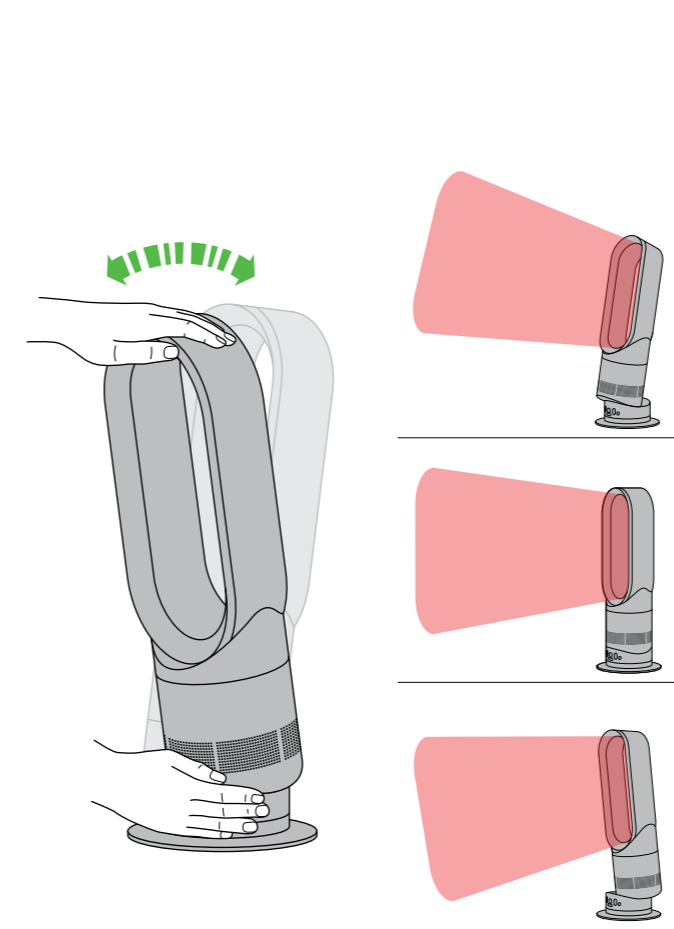

ベースと本体上部を注意しておさえます。前後に押しお好みの角度に調節してください。

運転のオン/オフとリモコン

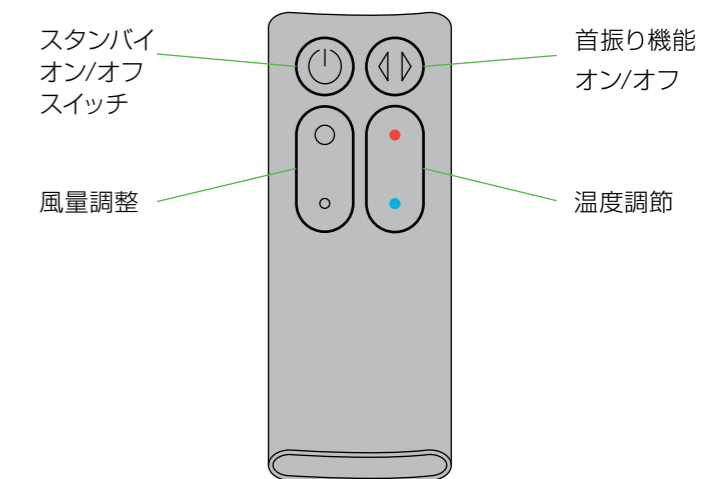

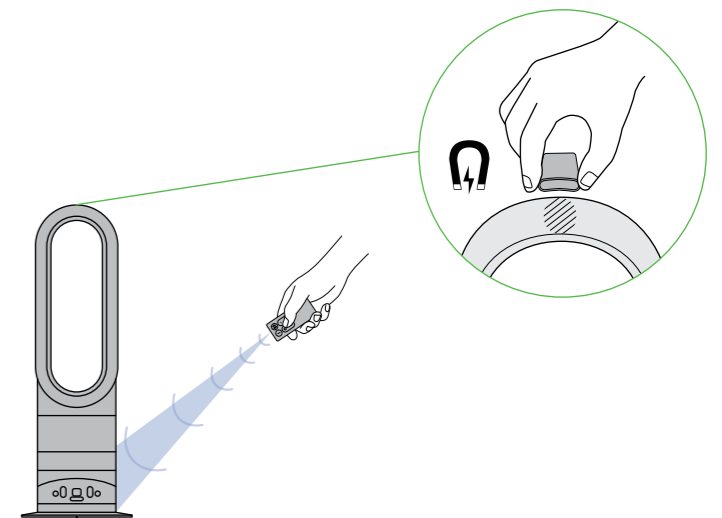

マグネットタイプのリモコン収納
リモコン操作面を下に向けて置いてください。



リモコンを操作時は、本体下部の正面に向けて使用してください。

異物の取り除き方

  必ず電源プラグを外し、本体の温度が下がったことを確認してください。

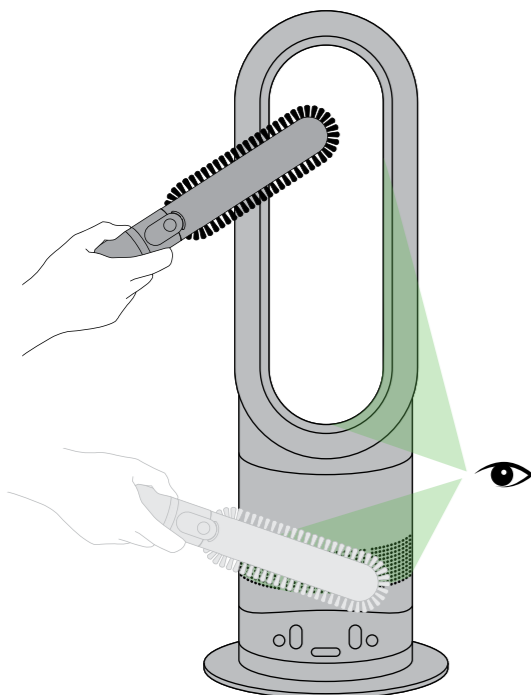

本体吸気口、または楕円形パーツ内側の開口部にたまった異物をやわらかいブラシ等で取り除いてください。

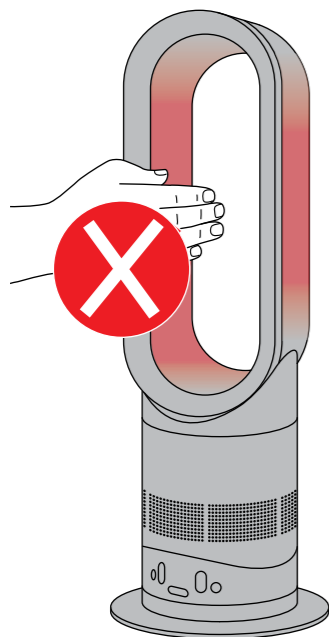

注意

使用中および使用直後は、本体が熱くなります。



使用中および使用直後は、本体が熱くなっています。温風吹き出し口など熱をもつ部分には触れないよう注意してください。小さなお子様のいるところで使用する場合は、本製品をお子様の手の届かない場所に置いてご使用ください。

お手入れ方法

  電源プラグを外してください。



ヒーターを使用後は、本体の温度が下がるまで1~2時間おいてからお手入れを行ってください。乾いた、もしくは湿った布で拭いてください。洗剤やツヤ出しを使用しないでください。

電池の交換方法

CR2032リチウムコイン電池をお求めの上、交換してください。

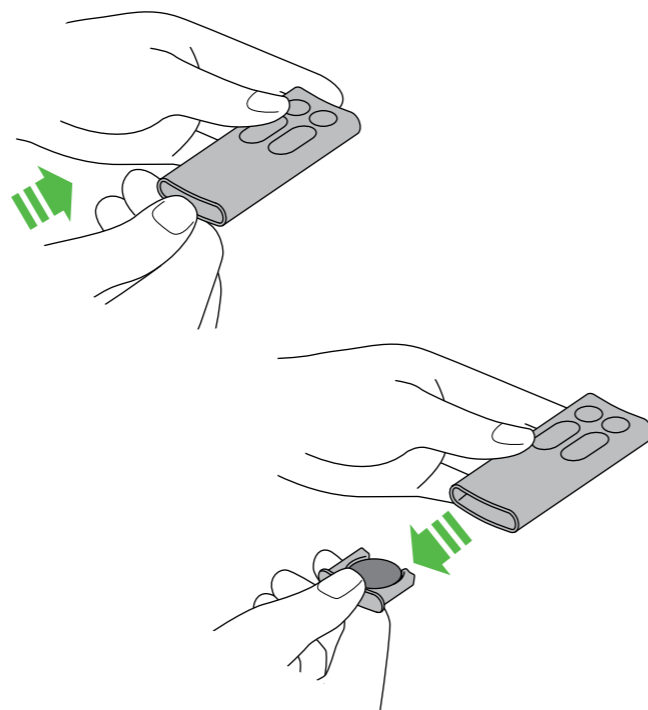

リモコンの底面を押し、電池を取り出してください。

ヒーターの使用方法

本製品を使用する前に、必ず本取扱説明書内の「安全上のご注意」をよく読み、その内容に沿ってご使用ください。

操作方法に関して

- 本製品を作動させる前に、必ずベースと本体が適切に設置されていることを確認してください。本体とベースを設置せずに使用することは避けてください。
- 本ヒーターは、設定温度が室温よりも高い状態でなければ作動しません。
- 本ヒーターは、リモコンの操作中は、首振りが一時的に止まります。
- 本ヒーターには、安全にお使いいただけるよう転倒や過熱した際に作動する自動停止機能が付いています。この機能が作動した場合は、電源プラグを抜き、本体の温度が下がるまで待ってください。再度使用を開始する前に、開口部をふさいでいる異物がないかを点検し、表面が硬く平らな場所に置かれていることを確認してください。
- 電源が遮断されるとE1という表示が表れます。その場合は、本製品の電源を一度切ってから、再度電源を入れ直してください。それでも問題が解決されない場合は、<話そうダイソンお客様相談室>にご連絡ください。
- 本取扱説明書で示された内容、または<話そうダイソンお客様相談室>の指示による方法以外で、修理やお手入れは行わないでください。
- 本ヒーターのいかなる部分にも油を使用しないでください。

角度調節

- ベースと本体上部を注意しておさえます。前後に押しお好みの角度に調節してください。

お手入れ方法

- 本製品の電源をオフまたはスタンバイモードにしてください。
- 電源プラグを外します。
- ヒーターを使用後は、本体の温度が下がるまで1~2時間おいてからお手入れを行ってください。
- 乾いた、もしくは湿った布で拭いてください。
- 洗剤やツヤ出しを使用しないでください。

収納方法

- 使用していない時は、電源プラグを外してください。
- 乾燥した場所に保管し、電源コードにつまずいたり破損したりしないよう、人通りのない場所に収納してください。

電池の交換について

⚠ 注意

- 必ず電源を切って、電源プラグを外した状態で電池を交換してください。
- 電池は正しい向きに設置してください。
- 電池を分解したり、充電したりしないでください。火に近づけることは絶対に止めてください。
- 新しい電池をご使用される際は、示された注意事項を必ず守ってください。(CR2032リチウムコイン電池)

トラブルシューティング

- 異常が発生した場合は、まず始めに必ず電源プラグを外してください。
- ヒーターがうまく作動しない場合は、まず始めにコンセントに電気がきちんと供給されているか、そして電源プラグが適切にコンセントに差し込まれているかを確認してください。
- 問題が解決されない場合は、<話そうダイソンお客様相談室>にご連絡ください。

メーカー2年保証

メーカー保証適用の条件

- 保証期間はお買い上げ日より2年間で、保証登録を行っていただくことによって発効となります。お買い上げ日より30日以内に、ダイソンホームページまたは郵送により、必ず保証登録を行ってください。
- 修理・交換作業はすべてダイソンが承ります。
- 修理・交換のために取り外した部品は、ダイソンで引き取らせていただくことを原則とします。
- 部品の交換・装着により、保証期間が延長されることはありません。
- 保証は、各種サービスをお約束するもので、お客様の法律上の権利を制限するものではありません。
- ダイソン製品に対してサービスをお受けになるには、保証の規定により、お買い上げの製品製造番号とお買い上げ日、お買い求めいただいた店舗名(販売店名や通販カタログ名など)をお客様にご提示いただく必要があります。これらの情報が確認できるよう、お買い上げ明細書を保管してください。

保証内容

お買い上げ日から2年以内に、部品または本製品の一部の資材あるいは製造上瑕疵があると認められる場合、すべての部品の費用および人件費を含め修理または交換を無料で行わせていただきます。(該当する部品の生産が終了するなど部品の在庫がない場合は、ダイソンが機能的に代替となる別の部品に交換します。)修理・交換作業はすべてダイソンが承ります。

保証されない内容

- 次の場合は、保証期間内でも保証の適用外とさせていただきます。
 - 通常の使用による消耗。
 - ダイソンの説明どおりに各部を装着、組み立てて使用していないことによる故障及び損傷。不注意な操作や取り扱いによる故障及び損傷。

- 異物が詰まった場合。(本取扱説明書内に記載された異物が詰まった場合の注意点、対処の仕方を参考にしてください。)
- 日本国外で使用された場合の故障及び損傷。
- ダイソン製またはダイソンが推奨する部品・付属品以外の部品や付属品の使用による故障及び損傷。
- お買い上げ後の輸送、天候、または停電などによって生じた故障及び損傷。
- ダイソン以外による修理や改造で生じた故障及び損傷。
- 一般家庭用品以外の用途(例えば業務用など)に使用された場合の故障及び損傷。

保証内容にご不明な点がある場合は<話そうダイソンお客様相談室>までお問い合わせください。

保証登録

このたびはダイソン製品をお買い上げいただきましてありがとうございます。

本製品の保証期間はお買い上げ日より2年間で、保証登録を行っていただくことによって発効となります。お買い上げ日より30日以内に、ダイソンホームページまたは郵送により、必ず保証登録を行ってください。

ダイソンの迅速かつ最適なサービスを確実に受けていただけるよう、お買い上げ後すぐに製品の保証登録を行ってください。お買い上げ日を示すレシート、領収書、配送伝票などを保管しておいてください。

以下のいずれかの方法から保証登録してください。

- オンライン登録
www.dyson.co.jp
- 郵送による登録
登録用紙(本紙最終ページ)に記入後切り取り、同封の返信用封筒でご郵送ください。
シリアル番号は製品の底部にある定格表示に記載されています。

話そうダイソンお客様相談室

本製品は、お買い上げいただいて30日以内に保証登録していただいた後、お買い上げ日より2年間のメーカー保証が付いています。修理などにとまなう部品の費用、人件費にはこの保証が適用されます。

ダイソンの迅速かつ最適なサービスを確実に受けていただけるよう、お買い上げ後すぐに保証登録を行ってください。また、お買い上げ日を示すレシート、領収書、配送伝票などを保管してください。

修理・点検などをご依頼いただく場合にも、<話そうダイソンお客様相談室>にご連絡ください。

その際に、製品製造番号(シリアルNo.)をお知らせください。製品製造番号(シリアルNo.)は、本体底面に貼付された製品ラベルをご確認ください。

ダイソン製品の使用に関するご相談やお問い合わせは、<話そうダイソンお客様相談室>に直接ご連絡ください。専門スタッフがすばやく対応いたします。

また、ダイソンホームページ(www.dyson.co.jp)でもオンラインサポートやダイソンに関する情報をご覧いただけます。

保証期間および保証期間後の修理について

- 保証期間中
保証適用の条件に従ってダイソンサービスセンターにて修理させていただきます。
- 保証期間後
保証期間後もお客様のご要望により修理を承ります。修理につきましては<話そうダイソンお客様相談室>にご相談ください。修理料金には技術料(診断、修理、調整、点検)、部品代(故障箇所の修理に使用した部品および補助材料代)、送料(引き取り、返却費用)の全てを含んでおります。

個人情報の利用目的について

ダイソンの「お客様のプライバシー情報の保護に関する方針」はダイソンホームページ(www.dyson.co.jp)に記載しております。弊社は収集したお客様の個人情報を、下記の目的達成に必要な範囲内で利用し、お客様の同意なくその他の目的に利用することはいたしません。

- 弊社の製品のご提供
- 弊社製品に関連するアフターサービスのご提供
- 弊社製品に関連するカスタマーサポートのご提供(お客様からの各種お問い合わせ資料請求等に関する対応等)
- 弊社の製品改善・新製品・イベントやサービスに関する情報のお知らせ(DM・電話・Fax・Eメール・携帯メール等によるご案内を含みます。)
- 弊社の製品改善・新製品・サービスの開発あるいはお客様の満足度向上のためのアンケート調査・モニター調査
- 弊社の製品・サービスおよびウェブサイトの開発・向上のための、ウェブサイトへのアクセス状況の統計・分析
- 特定個人を識別できない統計的データ(例: 弊社のお客様の50%がオンラインで製品部品を購入しているなどのデータ)の作成、開示および公表

個人情報の取扱いに関するお問い合わせは、下記にて受け付けております。

ダイソン株式会社
話そうダイソンお客様相談室
フリーダイヤル: 0120-295-731
受付時間: 月～日曜および祝日※ 9:00AM～5:30PM
※年末年始、その他都合によりお休みさせていただくことがありますので、予めご了承ください。

廃棄に関するご案内

ダイソンの製品は、リサイクル可能な素材で作られています。本製品を廃棄される際は、適切にリサイクルを行ってください。また本製品を廃棄する際は、事前に本体からバッテリーを取り外してください。リサイクルに関する、より詳細な情報は<話そうダイソンお客様相談室>、それぞれの地域の行政窓口、もしくは家電量販店でアドバイスを受けてください。

製品仕様について

製品の仕様及びデザインは性能改善などのため、ここに示された内容から変更されることがあります。



話そうダイソンお客様相談室
www.dyson.co.jp
☎ 0120-295-731
月～日曜および祝日※ 9:00AM～5:30PM
※年末年始、その他都合によりお休みさせていただくことがありますので、予めご了承ください。

長期使用製品安全表示制度に基づく本体表示について			
● 本体への表示内容 経年劣化により危害の発生が高まる恐れがあることを注意喚起するために、電気用品安全法で義務付けられた以下の内容の表示を本体に行っています。			
	【製造年】 本体に表示してあります。 【設計上の標準使用期間】 10年 設計上の標準使用期間を超えて使用されますと、経年劣化による発火・けが等の事故に至る恐れがあります。		
(設計上の標準使用期間とは) ● 運転時間や温湿度など、標準的な使用条件(下表による)に基づく経年劣化に対して、製造した年から安全上支障なく使用することができる標準的な期間です。 ● 設計上の標準使用期間は、無償保証期間とは異なります。また、偶発的な故障を保証するものではありません。			
■ 標準使用条件			
	電圧	涼風モード 1年のうち6ヶ月の使用を想定	温風モード 1年のうち3ヶ月の使用を想定
環境条件	周波数	単相100V	単相100V
	温度	50Hz および 60Hz	50Hz および 60Hz
	湿度	23℃	23℃
	設置条件	65%	65%
設定条件	標準設置(水平で安定した場所)		標準設置(水平で安定した場所)
負荷条件	定格負荷(風速)	定格負荷(風速)	定格負荷(風速)
想定時間等	1日あたりの使用時間	6.5 (時間/日)	6.5 (時間/日)
	1日使用回数	5 (回/日)	5 (回/日)
	1年間の使用日数	186 (日/年)	93 (日/年)
	スイッチ操作回数	10 回/日	10 回/日
	1日あたりの首振り運転時間	2.8 (時間/日)	4.5 (時間/日)
(経年劣化とは) 長期間にわたる使用や放置に伴い生じる劣化のことをいいます。			